



RT5982ATB**
RT5562GTB**

Холодильник руководство пользователя

**Planet
First** 100 %
Recycled Paper

Это руководство напечатано на 100 % переработанной бумаге.

Русский

представьте ВОЗМОЖНОСТИ

Благодарим вас за покупку прибора Samsung.

Отдельностоящий прибор



СВЕДЕНИЯ ПО ТЕХНИКЕ БЕЗОПАСНОСТИ

	<p>Символ «не для пищевой продукции» применяется в соответствии с техническим регламентом Таможенного союза «О безопасности упаковки» 005/2011 и указывает на то, что упаковка данного продукта не предназначена для повторного использования и подлежит утилизации. Упаковку данного продукта запрещается использовать для хранения пищевой продукции.</p>
	<p>Символ «петля Мебиуса» указывает на возможность утилизации упаковки. Символ может быть дополнен обозначением материала упаковки в виде цифрового и/или буквенного обозначения.</p>

СВЕДЕНИЯ ПО ТЕХНИКЕ БЕЗОПАСНОСТИ



- Перед началом работы с холодильником ознакомьтесь с данным руководством и сохраните его для получения справочных сведений в будущем. Используйте этот прибор только в целях, описанных в настоящем руководстве. Данный прибор не предназначен для использования людьми (в том числе детьми) с ограниченными физическими, сенсорными и умственными возможностями, а также не имеющими соответствующего опыта или знаний; исключения возможны при надлежащем надзоре за такими людьми или их предварительном обучении лицами, ответственными за их безопасность.
- Поскольку это руководство относится к нескольким моделям сразу (с электронным и механическим управлением), некоторые функции данного холодильника могут отличаться от функций, описанных ниже.

ИСПОЛЬЗУЕМЫЕ СИМВОЛЫ ПРЕДОСТЕРЕЖЕНИЯ/ ПРЕДУПРЕЖДЕНИЯ

	Указывает на существование опасности смертельного исхода или получения серьезной травмы.
	Указывает на существование риска получения травмы или материального ущерба.
	Указывает на то, что НЕЛЬЗЯ делать.
	Указывает на то, что НЕЛЬЗЯ выполнять разборку.
	Указывает на то, что НЕЛЬЗЯ дотрагиваться.
	Указывает на то, что НУЖНО соблюдать.
	Указывает на то, что вы должны вынуть вилку питания из розетки.
	Указывает на то, что требуется заземление, чтобы не допустить поражения электрическим током.
	Рекомендуется, чтобы содержанием этого символа занимался обслуживающий персонал.
	Примечание.

Эти предостерегающие знаки приводятся для того, чтобы предотвратить получение травм вами и другими людьми. **Тщательно следуйте всем инструкциям.** После ознакомления с данным документом сохраните его для последующего обращения.

Уведомление о соответствии требованиям ЕС

Данный продукт соответствует директиве по низковольтному оборудованию (2006/95/EC), директиве по электромагнитной совместимости (2004/108/EC), директиве по ограничению содержания опасных веществ (RoHS) (2011/65/EC), Регламенту Еврокомиссии (EC) № 1060/2010 и директиве по экологическому проектированию (2009/125/EC), введенной Регламентом №643/2009 Европейского Союза (EC). (Только для продукции, продаваемой в ЕС)



СЕРЬЕЗНЫЕ ПРЕДУПРЕЖДАЮЩИЕ ЗНАКИ, СВЯЗАННЫЕ С УТИЛИЗАЦИЕЙ

- При утилизации этого продукта или других холодильников, снимите дверь / дверные уплотнения, дверной замок, чтобы маленькие дети или животные не могли закрыться изнутри.
Не оставляйте без присмотра детей; не допускайте, чтобы они игрались с прибором.
При закрывании изнутри, ребенок может получить травму и задохнуться до смерти.
- Храните упаковочные материалы в недоступном для детей месте, поскольку они могут быть опасны для детей.
- Если ребенок наденет на головку пакет, то это может привести к его удушью.
- Утилизируйте упаковочный материал для этого прибора экологически чистым образом.
- Не вытаскивайте полки, чтобы дети не смогли залезть внутрь
Перед утилизацией убедитесь, что ни одна из трубок сзади прибора не повреждена.
- В качестве хладагента

используется R-600a или R-134a. Посмотрите на ярлык компрессора, расположенный сзади прибора, или на паспортную табличку, расположенную внутри холодильника, чтобы узнать, какой хладагент используется в холодильнике
Если этот прибор содержит горючий газ (хладагент R-600a), обратитесь в местный уполномоченный орган по вопросу безопасной утилизации этого продукта.
В качестве изолирующего продувочного газа используется циклопентан. Газы в изоляционном материале требуют выполнения специальной процедуры утилизации.
Обратитесь в местный уполномоченный орган по вопросу экологически безопасной утилизации этого прибора.
Перед утилизацией прибора убедитесь, что ни одна из трубок, расположенных на его задней части, не имеет повреждений.
Трубы следует утилизировать на открытой местности.
Перед утилизацией убедитесь, что ни одна из трубок сзади прибора не повреждена.



ТОЛЬКО ДЛЯ МОДЕЛЕЙ С ХЛАДАГЕНТОМ R-600A

- Этот прибор содержит небольшое количество хладагента изобутан (R600a), который, хотя и обладает высокой степенью совместимости с окружающей средой, но также является горючим газом. При транспортировке и установке прибора следует быть внимательным, чтобы не повредить детали контура охлаждения. Брызги хладагента при его утечке из трубопровода могут привести к воспламенению или травмировать глаза. При утечке хладагента из трубопровода не допускайте открытого пламени, удалите все горючие вещества от прибора и немедленно проветрите помещение.
- Несоблюдение этих требований может привести к пожару или взрыву. Чтобы избежать образования огнеопасной смеси газ-воздух в случае утечки в контуре охлаждения, размер помещения, где должен размещаться прибор, может быть определен в зависимости от используемого количества хладагента. Никогда не запускайте прибор, в котором

обнаружены какие-либо признаки повреждения. В случае сомнения обратитесь к своему дилеру. Помещение должно иметь объем 1 м³ на каждые 8 г хладагента R600a внутри прибора. Количество хладагента в конкретном приборе приведено на паспортной табличке внутри прибора.



СЕРЬЕЗНЫЕ ПРЕДУПРЕЖДАЮЩИЕ ЗНАКИ, СВЯЗАННЫЕ С УСТАНОВКОЙ

- Перед использованием, этот холодильник должен быть правильно установлен и расположен в соответствии с руководством.
- Не устанавливайте холодильник во влажном помещении или помещении, где он может контактировать с водой.
- Ухудшение качества изоляции электрических частей может привести к поражению электрическим током или пожару.
- Не помещайте этот холодильник в месте, подверженном воздействию прямых солнечных лучей или теплоты от печей, комнатных обогревателей или

сведения по технике безопасности _05

других приборов.

- Этот прибор нужно правильно заземлить.
Не заземляйте прибор на газопровод, пластиковый водопровод или телефонную линию.
- Нужно заземлить холодильник, чтобы предотвратить утечки питания или поражения электрическим током из-за утечек тока из холодильника.
- Это может привести к поражению электрическим током, пожару, взрыву или проблемам с прибором.
- Никогда не вставляйте шнур питания в розетку, которая неправильно заземлена; проверьте, чтобы она соответствовала местным и национальным стандартам.
- Надежно вставляйте вилку питания в стенную розетку. Не пользуйтесь поврежденной вилкой питания или шнуром питания, а также плохо закрепленной стенной розеткой.
- Это может привести к поражению электрическим током или пожару.
- Не подключайте несколько приборов к одному и тому же щиту питания. Холодильник должен быть подключен к

отдельной розетке, рабочее напряжение которой соответствует напряжению, указанному на заводской табличке холодильника.

- Это обеспечивает наиболее эффективную работу прибора и предотвращает от перегрузки цепей проводки, что повышает опасность пожара из-за перегрева проводов.
- Если стенная розетка слабо закреплена, не вставляйте в нее вилку питания.
- Существует риск поражения электрическим током или пожара.
- Подключайте вилку питания в правильном положении; шнур при этом должен свисать.
- Если вилка питания подключается в перевернутом состоянии, то провод может оборваться и вызвать пожар или привести к поражению электрическим током.
- Не тяните или изгибайте слишком сильно шнур питания. Не скручивайте, не делайте узел на шнуре питания. Не подвешивайте шнур питания на металлическом предмете, не кладите на него тяжелые предметы, не вставляйте шнур питания между предметами,

не вжимайте его в пространство за прибором.

- При перемещении холодильника будьте внимательны, чтобы не задеть или повредить шнур питания.
- Это может привести к поражению электрическим током или пожару.
- Не используйте шнур питания со следами повреждения по всей длине или по краям.
- Если шнур питания поврежден, он должен быть немедленно заменен изготовителем или его агентом по обслуживанию.
- Не изгибайте слишком сильно шнур питания, не кладите на него тяжелые предметы.
- При перемещении холодильника будьте внимательны, чтобы не задеть или повредить шнур питания.
- Это создает опасность возникновения пожара.
- Избегайте слишком близкого расположения шнура питания к задней стенке холодильника, следите за тем, чтобы он не был поврежден стенкой.
- Храните упаковочные материалы в недоступном для детей месте.
- Существует риск смерти от удушья, если дети поместят туда

свою голову.

- Прибор нужно расположить так, чтобы после установки вилка была доступна.
- Не устанавливайте этот прибор вблизи нагревателя или горячего материала. Не устанавливайте этот прибор во влажном, замасленном или запыленном месте, в месте, подверженном воздействию прямого солнечного света и воды (дождевых капель).
- Не устанавливайте этот прибор во влажном, замасленном или запыленном месте, в месте, подверженном воздействию прямого солнечного света и воды (дождевых капель).
- Не устанавливайте этот прибор в месте возможной утечки газа.
- Это может привести к поражению электрическим током или пожару.
- Не ставьте на прибор предметы (например, белье для стирки, зажженные свечи, зажженные сигареты, посуду, химические вещества, металлические предметы, и т.п.).
- Это может привести к поражению электрическим током, пожару, проблемам с прибором или травме.



ПРЕДОСТЕРЕГАЮЩИЕ ЗНАКИ ПРИ УСТАНОВКЕ

- Вентиляционное отверстие в корпусе прибора или монтажной конструкции должно быть свободным от препятствий.
- После установки прибора нужно подождать в течение 2 часов.
- Рекомендуется выполнять установку или любое обслуживание этого прибора квалифицированным специалистом или обслуживающей компанией.
- Несоблюдение этих требований может привести к поражению электрическим током, взрыву, проблемам с прибором или травме.



СЕРЬЕЗНЫЕ ПРЕДУПРЕЖДАЮЩИЕ ЗНАКИ, СВЯЗАННЫЕ С ИСПОЛЬЗОВАНИЕМ

- Не касайтесь влажными руками вилки питания.
- Это может привести к поражению электрическим током.
- Не храните предметы на верху прибора.
- При открытии или закрытии двери, предметы могут упасть

и вызвать травму и /или материальный ущерб.

- Не ставьте на холодильник контейнеры с жидкостью.
- При проливе существует риск пожара или поражения электрическим током.
- Убедитесь, что дети не играют вблизи холодильника.
- Будьте осторожны, чтобы пальцы не попали в места “защемления”: зазоры между дверями и шкафом малы. Будьте внимательны при открывании дверей, когда вблизи находятся дети.
- Не позволяйте детям висеть на двери. В противном случае они могут получить серьезные травмы.
- Существует риск захвата ребенка. Не позволяйте детям проникать внутрь холодильника.
- Не прикасайтесь к внутренним стенкам морозильной камеры или содержащимся в ней продуктам мокрыми руками.
- Это может вызвать обморожение.
- Бутылки следует хранить плотно друг около друга, чтобы они не упали.
- Никогда не кладите пальцы или другие предметы в отверстие

диспенсера.

- Это может повлечь за собой травмы или повреждение оборудования.
- Не кладите руки, ноги или металлические предметы (например, палочки для еды) под низ или с обратной стороны холодильника.
- Это может привести к поражению электрическим током или травме.
- Острые края могут вызвать травму
- Не пользуйтесь и не размещайте вещества, чувствительные к температуре, такие как огнеопасные распылители, горючие предметы, сухой лед, лекарства или химические вещества вблизи холодильника или внутри него. Не храните в холодильнике летучие или огнеопасные предметы либо вещества (бензол, растворитель, пропан, спирт, сжиженный газ и другие подобные продукты).
- Этот холодильник предназначен только для хранения пищи.
- Это может привести к пожару или взрыву.
- Этот прибор предназначен только для хранения продуктов питания в бытовых условиях.

- Не храните в холодильнике медицинские, химические или другие чувствительные к изменению температуры вещества.
- Не храните в холодильнике вещества, требующие строгого температурного контроля.
- Не помещайте в холодильник/морозильную камеру и не пользуйтесь внутри него электрическими приборами, если они не относятся к типу, рекомендованному изготовителем.
- Если вы почувствовали запах химикалий или дым, немедленно отсоедините вилку шнура питания от розетки и обратитесь в сервисный центр Samsung Electronics.
- Не пытайтесь отремонтировать, разобрать или модифицировать прибор самостоятельно.
- Не пользуйтесь предохранителем, отличным от стандартного (например, медным или стальным проводом).
- Если необходим ремонт или переустановка прибора обратитесь в ближайший сервисный центр.
- Несоблюдение этих требований может привести к поражению

сведения по технике безопасности _09

электрическим током, пожару, взрыву, проблемам с продуктом или травме.

- При наличии пыли или воды в холодильнике, выньте вилку питания и обратитесь в сервисный центр Samsung Electronics.
- В противном случае существует риск возгорания.
- Если обнаружена утечка, в течение нескольких минут избегайте открытого пламени или потенциальных источников воспламенения и воздуха в помещении, где находится прибор.
- Не используйте каких-либо механических приборов или способов для ускорения процесса размораживания, кроме рекомендованных изготовителем.
- Не допускайте повреждения контура охлаждения.
- Выньте шнур питания из розетки перед заменой внутренних ламп холодильника.
- В противном случае существует риск поражения электрическим током.
- При затруднениях с заменой элементов освещения,

обращайтесь к агентам по обслуживанию.

- Если приборы оснащены светодиодной лампой, не разбирайте самостоятельно крышку лампы и светодиодную лампу.
- Обратитесь к своим агентам по обслуживанию.
- Используйте только светодиодные лампы, предоставленные изготовителем или агентом по обслуживанию.
- Не распыляйте летучий материал, например, инсектицид, на поверхность прибора.
- Это не только представляет вред для человека, но может привести к поражению электрическим током, пожару или проблемам с продуктом.
- Не пользуйтесь в холодильнике феном.
- Не кладите в холодильник зажженную свечу для удаления неприятных запахов.
- Это может привести к поражению электрическим током или пожару.
- Заполняйте водяной бачок, поддон для льда и водяные кубики только питьевой водой.



ПРЕДОСТЕРЕГАЮЩИЕ ЗНАКИ ПРИ ИСПОЛЬЗОВАНИИ

- При наличии воды в холодильнике, выньте вилку питания и обратитесь в сервисный центр Samsung Electronics.
- Вытрите влагу внутри прибора и оставьте двери открытыми.
 - В противном случае может образоваться неприятный запах и плесень.
- После установки прибора нужно подождать в течение 2 часов.
- Чтобы обеспечить оптимальную работу прибора, выполните следующие инструкции:
 - Не кладите продукты питания слишком близко к вентиляционным отверстиям в задней стороне прибора, поскольку это может помешать свободной циркуляции воздуха в морозильной камере.
 - Перед тем как положить продукты в морозильную камеру, плотно упаковывайте их или помещайте в герметичные контейнеры.
 - Не кладите новый продукт питания для заморозки рядом с уже замороженным продуктом.
- Не кладите газированные или шипучие напитки в морозильную

камеру.

Не кладите в морозильную камеру бутылки или стеклянные емкости.

- При замораживании содержимого стекло может лопнуть, а осколки причинить травму.
- Соблюдайте максимальные даты хранения и сроки годности для замороженных продуктов.
- Если вы планируете отсутствовать менее трех недель, нет необходимости отсоединять холодильник от питания. Однако если вы планируете отсутствовать дольше, необходимо извлечь все продукты из холодильника. Отключите холодильник, очистите его, промойте и высушите.
- Не подвергайте стеклянную поверхность ударным и прочим чрезмерным нагрузкам.
 - В противном случае, помимо материального ущерба, можно получить травму осколками стекла.
- Лампы в морозильной камере и холодильнике могут выключиться, если двери морозильной камеры и холодильника остаются открытыми под одним и тем же углом в течение не менее 2 секунд.
 - Лампы опять включаются, когда двери закрываются и открываются снова.

сведения по технике безопасности _11



ПРЕДОСТЕРЕГАЮЩИЕ ЗНАКИ ПРИ ЧИСТКЕ ХОЛОДИЛЬНИКА

- Регулярно удаляйте любые инородные предметы, например, пыль или воду, с клемм вилки питания и точек контакта, пользуясь сухой тканью.
- Выньте вилку питания из розетки и очистите ее сухой тканью.
- Несоблюдение этих требований может привести к поражению электрическим током или пожару.
- Перед очисткой или обслуживанием отключите прибор от источника питания.
- Несоблюдение этих требований может привести к поражению электрическим током или пожару.
- Не очищайте прибор непосредственным распылением воды на него. Для очистки прибора не пользуйтесь бензолом, растворителем или спиртом.
- Это может привести к изменению цвета, деформации, повреждению, поражению электрическим током или пожару.
- Не распыляйте воспламеняющиеся вещества вблизи холодильника.
- В противном случае существует

риск взрыва или поражения электрическим током.



ДОПОЛНИТЕЛЬНЫЕ СОВЕТЫ ПО ПРАВИЛЬНОМУ ИСПОЛЬЗОВАНИЮ

- При отсутствии электропитания обратитесь в местное отделение электрической компании и узнайте, как долго это будет продолжаться.
- Большинство случаев прекращения подачи электроэнергии длится не более одного - двух часов, и не влияет отрицательно на температуру внутри холодильника. Тем не менее, во время выключения питания старайтесь открывать двери как можно реже.
- Если отсутствие электропитания длится более 24 часов, выньте все замороженные продукты питания.
- Если в комплект холодильника входят ключи, их необходимо хранить в недоступном для детей месте, подальше от самого прибора.
- При установке в помещении, температура которого выходит за рамки минимального указанного значения температуры прибора, он может работать нестабильно

(существует возможность размораживания продуктов или повышения температуры в морозильной камере).

- Не храните продукт питания, который легко портится при низкой температуре, например, бананы, дыни.
- Ваш прибор является ненаморозивающим, что означает отсутствие потребности в ручной разморозке, которая выполняется автоматически.
- Повышение температуры в процессе разморозки соответствует требованиям стандарта ISO.
Однако если Вы хотите предотвратить слишком сильное повышение температуры замороженного продукта питания при разморозке прибора, заверните замороженный продукт в несколько слоев в бумагу.
- Не замораживайте повторно замороженные продукты, которые полностью растаяли. Любое повышение температуры замороженного продукта питания при разморозке может сократить его срок хранения.
- Данный прибор содержит фторсодержащие парниковые

газы, отвечающие требованиям Киотского протокола.

- Данный прибор герметичен
- Не выводит газы в атмосферу
- Тип хладагента: R-134a
Количество: Нормальное
использование: 0,15 кг,
RT5983/5583/5573:
0,17 кг
Потенциал
глобального
потепления (Global
Warming Potential —
GWP): 1300
- Температура в секциях класса «две звезды» или отделениях с обозначением в виде двух звезд () немного выше, чем в других отделениях морозильной камеры.
Секции или отделения класса «две звезды» определяются согласно инструкции и/или комплекту поставки.

СОВЕТЫ ПО ЭКОНОМИИ ЭНЕРГИИ

- Установите холодильник в прохладной сухой комнате с достаточной вентиляцией.
Установите холодильник в прохладной сухой комнате с достаточной вентиляцией.

сведения по технике безопасности _13

Обеспечьте, чтобы на него не падал прямой солнечный свет и никогда не устанавливайте его рядом с прямым источником тепла (например, батареей отопления).

- Никогда не загораживайте на холодильнике никакие отверстия или решетки.
- Дайте теплой пище остыть до комнатной температуры перед тем, как ставить ее в холодильник.
- Кладите в холодильную камеру замороженные продукты, которые вы хотите оттаять. В этом случае вы можете использовать низкие температуры замороженных продуктов для охлаждения продуктов в холодильной камере.
- Не держите дверцу холодильника открытой слишком долго, когда кладете в него продукты или вынимаете их. Чем на меньшее время открывается дверца, тем меньше льда образуется в морозильной камере.
- Регулярно очищайте заднюю панель холодильника. Пыль увеличивает энергопотребление.
- Не устанавливайте температуру

14_ сведения по технике безопасности

ниже необходимого уровня.

- У основания холодильника и у задней панели должно быть достаточно места для циркуляции воздуха. Не перекрывайте вентиляционные отверстия. Не перекрывайте вентиляционные отверстия.
- При установке холодильника оставьте зазоры справа, слева, сзади и сверху. Это позволит вам снизить энергопотребление и, соответственно, сумму счетов за электричество.

Данное устройство предназначено для использования в бытовых и аналогичных условиях, например

- кухнях для персонала в магазинах, офисах и других рабочих условиях;
- фермах и для использования клиентами в гостиницах, отелях и других жилых условиях;
- в номерах с предоставлением завтрака;
- организациях общественного питания и аналогичных условиях, где не предусмотрена розничная торговля.

содержание

УСТАНОВКА ХОЛОДИЛЬНИКА	15
ЭКСПЛУАТАЦИЯ ХОЛОДИЛЬНИКА SAMSUNG	18
ПОИСК И УСТРАНЕНИЕ НЕИСПРАВНОСТЕЙ	22

установка холодильника

ПОДГОТОВКА К УСТАНОВКЕ ХОЛОДИЛЬНИКА

Благодарим вас за покупку холодильника Samsung. Надеемся, что вы останетесь довольны множеством современных функций и особенностей данного прибора. Благодарим вас за покупку холодильника Samsung. Надеемся, что вы останетесь довольны множеством современных функций и особенностей данного прибора.



- Перед использованием, этот холодильник должен быть правильно установлен и расположен в соответствии с руководством.
- Используйте данный прибор по назначению, описанному в данном руководстве.
- Любой ремонт данного холодильника должен выполняться квалифицированными специалистами.
- Утилизируйте упаковочный материал для этого прибора экологически чистым образом.
- Выньте шнур питания из розетки перед заменой внутренних ламп холодильника.
- В противном случае существует риск поражения электрическим током.

Выбор наилучшего местоположения для холодильника

- Установите холодильник вне зоны действия прямых солнечных лучей.
- Установите холодильник на ровной (или почти ровной) поверхности.
- Обеспечьте достаточно пространства для дверцы холодильника.
- Обеспечьте достаточно места для установки холодильника на плоской поверхности.

- Если холодильник не будет установлен ровно на горизонтальной поверхности, то внутренняя система охлаждения не будет правильно работать.
- Общая площадь, требуемая при использовании. Для получения дополнительных сведений по размещению холодильника см. рисунок с размерами ниже.

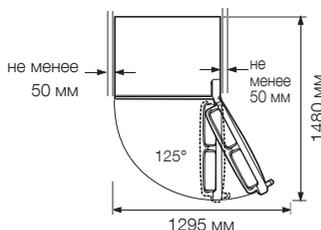
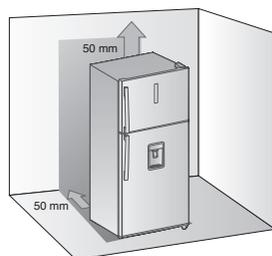

При установке холодильника оставьте зазоры справа, слева, сзади и сверху. Это позволит вам снизить энергопотребление и, соответственно, сумму счетов за электричество.

Не устанавливайте холодильник в помещении, где температура будет опускаться ниже 10 °С.

Необходимо обеспечить возможность свободного перемещения прибора в случае технического или сервисного обслуживания.

ПРЕДУПРЕЖДЕНИЕ Во время установки, обслуживания или чистки сзади холодильника, по окончании работ тяните холодильник на себя и толкайте обратно только по прямой линии. Убедитесь также, что пол выдерживает полностью нагруженный холодильник. В противном случае он может повредить пол.

ПРЕДУПРЕЖДЕНИЕ Привяжите лишнюю длину шнура питания к задней стороне холодильника, чтобы шнур не касался пола и не повредился роликами при перемещении.

ПРЕДУПРЕЖДЕНИЕ При установке устройства, пожалуйста, убедитесь, что вы поворачиваете регулировочную ножку «Переднюю ножку», до тех пор пока ее длина не увеличится, по крайней мере до 47 мм, прежде чем установить устройство горизонтально на пол.

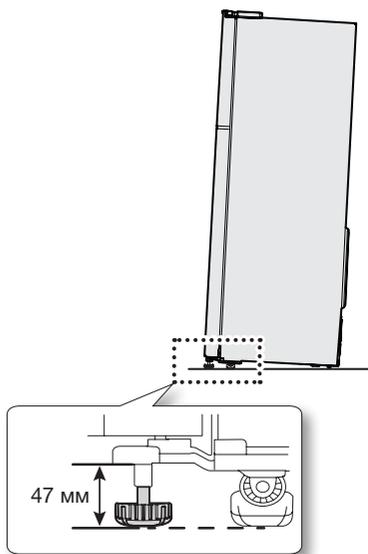

ВЫРАВНИВАНИЕ ХОЛОДИЛЬНИКА

Если передняя часть прибора слегка выше задней части, то дверь можно более легко открывать и закрывать.

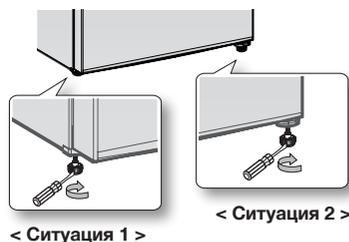

Ситуация 1) Прибор наклонен влево.

- Поворачивайте левую регулировочную ножку в направлении стрелки до тех пор, пока прибор не выровняется.

Ситуация 2) Прибор наклонен вправо.

- Поворачивайте правую регулировочную ножку в направлении стрелки до тех пор, пока прибор не выровняется.

УСТАНОВКА РУЧКИ ДВЕРЦЫ НАСТРОЙКА ХОЛОДИЛЬНИКА

1. Совместите выступы, фиксирующие ручку, которые расположены на левой стороне двери, и вставки ручки.

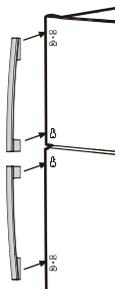

2. Чтобы зафиксировать ручку, прижимайте ее до тех пор, пока не услышите **глухой звук**, затем слегка ударьте по верху инструментом типа резинового молотка для неподвижного закрепления.

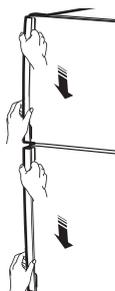

3. Проверьте, чтобы фиксирующие выступы внутри ручки были установлены, потянув ее вверх и вниз.

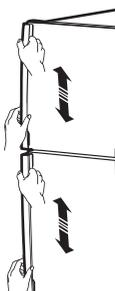

После того как холодильник установлен, вы можете настроить его и насладиться полной функциональностью прибора.

Чтобы настроить функции холодильника, необходимо выполнить следующие шаги. В случае некорректной работы прибора проверьте источник питания и электричества или обратитесь к разделу устранения неисправностей в конце данного руководства. При возникновении дополнительных вопросов обратитесь в сервисный центр Samsung Electronics.

1. Установите холодильник в подходящем помещении, обеспечив достаточное свободное место между прибором и стеной. См. инструкции по установке в данном руководстве.
См. инструкции по установке в данном руководстве.
2. После включения питания холодильника убедитесь, что при открытии дверцы срабатывает внутреннее освещение.
3. Установите регулятор температуры на минимальное значение и подождите один час.
Морозильная камера должна немного охладиться, а мотор заработать стабильно.
4. После включения питания холодильнику потребуются несколько часов, чтобы установить соответствующий уровень температуры. После того как такой уровень будет установлен, в холодильнике можно размещать продукты и напитки.

Эксплуатация холодильника SAMSUNG

ИСПОЛЬЗОВАНИЕ ПАНЕЛИ УПРАВЛЕНИЯ (С ЭЛЕКТРОННЫМ УПРАВЛЕНИЕМ)

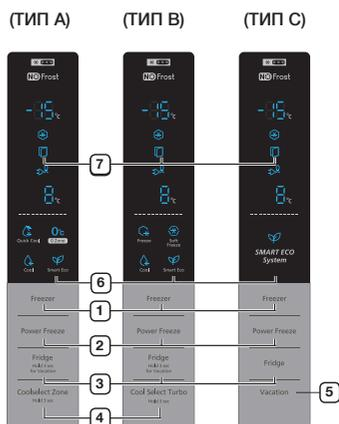

Каждый раз при нажатии кнопки звучит короткий звуковой сигнал.

1 Морозильная камера

Нажимайте кнопку Freezer, чтобы установить желаемую температуру морозильной камеры в диапазоне от -15 °C до -23 °C. Значение температуры по умолчанию равно -19 °C, и каждый раз при нажатии кнопки Freezer, температура будет изменяться в следующем порядке, а индикатор температуры - отображать желаемую температуру.

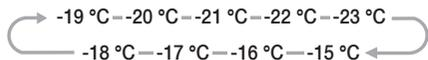

Индикатор температуры Freezer или Fridge будет мигать, когда температура в морозильной камере или холодильнике

значительно упадет из-за хранения теплой пищи либо частого открывания дверей. (Индикатор температуры Freezer или Fridge перестанет мигать, когда температура в морозильной камере или холодильнике станет нормальной.) Если индикатор температуры не перестает мигать в течение нескольких часов, обратитесь в свой сервисный центр.

18_ эксплуатация

2 Режим Power Freeze

При нажатии кнопки Power Freeze загорается индикатор () и холодильник уменьшает время, необходимое для замораживания продуктов в морозильной камере. Эта функция будет активирована в течение 50 часов, и индикатор морозильной камеры будет отображать -23 °C. Эта функция отключится автоматически. Когда процесс Power Freeze закончен, индикатор Power Freeze отключается, и морозильная камера переключается обратно на предыдущую установку температуры. При использовании этой функции, потребление энергии повышается. Для деактивации этой функции, нажмите кнопку Power Freeze.

Если нужно заморозить большое количество продуктов, активируйте функцию Power Freeze за 20 часов до этого.

3 Холодильник

Нажимайте кнопку Fridge, чтобы установить желаемую температуру холодильника в диапазоне от 1 °C до 7 °C. Значение температуры по умолчанию равно 3 °C, и каждый раз при нажатии кнопки Fridge, температура будет изменяться в следующем порядке, а индикатор температуры - отображать желаемую температуру.

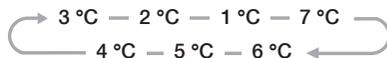

Нажмите и удерживайте кнопку в течение 3 секунд, чтобы активировать функцию Vacation. (ТИП А, В)

4 Зона Cool Select (Турбо)

< ТИП А >

Нажимайте кнопку в течение 3 секунд, чтобы активировать функцию зона Cool Select.

Режим Quick Cool ()

- Если вы хотите быстро охладить продукты, храните их в зоне Cool Select и выберите режим Quick Cool.
- В зоне Cool Select пища охладиться за 60 минут.
- Когда режим Quick Cool завершен, ящик зоны Cool Select автоматически установиться в режим Cool.

Зона Zero Zone (0°C)

- При выборе режима зоны Zero Zone, температура зоны Cool Select установится на 0 °C.
- Активируйте функцию Chill для хранения скоропортящихся продуктов.

Режим Cool ()

- При выборе режима Cool, температура зоны Cool Select установится на 2 °C.

< ТИП В >

Режим Freeze ()

- При выборе режима Freeze (-12 °C) он устанавливается независимо от общей установки температуры холодильника. Эта функция помогает сохранять овощи в свежемороженом состоянии более длительное время.

Режим Soft Freeze ()

- При выборе режима Soft Freeze (-5 °C) он устанавливается независимо от общей установки температуры холодильника. Эта функция помогает сохранять мясо и рыбу в свежем состоянии более длительное время.

Режим Cool ()

- При выборе режима Cool, температура зоны Cool Select установится на 2 °C.

5 Режим Vacation

< ТИП А, В >

Нажимайте кнопку Fridge в течение 3 секунд.

< ТИП С >

Нажмите кнопку Vacation (Отпуск) для активации функции Vacation.

Загорается индикатор Vacation () а холодильник устанавливается на температуру 15 °C, чтобы минимизировать потребление энергии, когда вы отправляетесь в длительный отпуск или деловую поездку, и нет необходимости использовать холодильник.

Когда активирована функция Vacation, морозильная камера остается включенной.

Функция Vacation будет автоматически деактивирована, если вы регулируете температуру холодильника, когда функция Vacation включена. Не забудьте удалить продукты из холодильника перед использованием функции Vacation.

- Если вы планируете надолго уехать в отпуск или командировку, или нет необходимости использования холодильника, выберите режим Vacation.

6 Режим Smart Eco

- Значок () всегда горит и активирует работу холодильника в режиме оптимальной энергоэффективности.
- Без дополнительных средств управления, этот режим позволяет автоматически поддерживать свежесть продуктов, используя разные датчики определения внутренней и внешней температуры для обеспечения минимального потребления энергии.

7 ()

- Этот значок загорается, и холодильник предупреждает об открытой двери; когда дверь закрывается, значок гаснет. Холодильник будет вас предупреждать звуковым сигналом и мигающей лампой, если дверь будет открыта в течение более 2 минут.

ПРИГОТОВЛЕНИЕ ЛЬДА**Поворотный лоток для приготовления льда****Приготовление кубиков льда**

Извлеките лоток для льда, потянув его на себя. Заполните его водой до отметки максимального уровня, указанного на задней стороне лотка. Осторожно, чтобы не пролить воду, задвиньте лоток обратно в держатель. Подождите, пока образуется лед.

Извлечение кубиков льда

Убедитесь, что под лотком находится корзина. Если нет, установите ее.

Поворачивайте одну из ручек по часовой стрелке до тех пор, пока лоток не начнет поворачиваться. Результат: Кубики льда упадут в корзину.

Если необходимо, повторите процедуру для второй половины лотка. Чтобы извлечь корзину для льда, выполните следующие действия.

- Приподнимите ее
- Потяните на себя





Опасность взрыва

- Никогда не храните стеклянные бутылки с жидкостью в морозильной камере, так как при замораживании содержимого стекло может лопнуть.



Чтобы обеспечить больше места, вы можете убрать лоток для приготовления льда и корзину для льда. Это не повлияет на температурные и механические характеристики прибора. Указанный объем хранения в отделении для хранения замороженных продуктов соответствует объему при этих вынутых ящиках.

РАБОТА С ДИСПЕНСЕРОМ ДЛЯ ВОДЫ (ДОПОЛНИТЕЛЬНО)

С помощью диспенсера можно получать охлажденную воду без необходимости открывать дверцу холодильника.

Приподнимите и вытащите емкость для воды.

- Возьмитесь за края емкости для воды, чтобы приподнять ее.
- Перед первым использованием емкости для воды ее необходимо промыть.

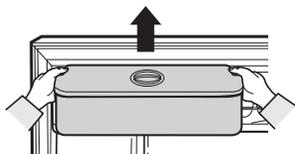

Чтобы обеспечить больше места, слейте воду из емкости для воды, полностью снимите крышку, поставьте емкость обратно на место и пользуйтесь ей для хранения продуктов.

Заполните емкость водой, прочно установив ее на ровной поверхности и обеспечив место для слива лишней воды.

- Емкость для воды рассчитана на 2,8 л. Если воды в емкости больше этого значения, при закрытии крышки лишняя вода может вылиться.
- Пока емкость для воды находится в холодильнике, заполнять ее нельзя.

Способ 1.

Заполните воду, подняв круглую крышку в направлении стрелки, указывающей открытие.



20_ эксплуатация

Способ 2.

Заполните воду, подняв и держа большую крышку.



Закройте дверь холодильника после установки емкости для воды.

- Проверьте, чтобы краник диспенсера находился снаружи после закрытия двери.

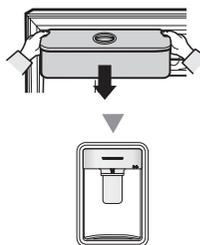

Надежно закрепите емкость для воды к двери холодильника.

В противном случае емкость может неправильно работать.

Не пользуйтесь холодильником без емкости для воды.

В противном случае это может отрицательно повлиять на эффективность работы.



В емкости для воды может находиться только вода.

Поместите стакан под выпуском воды и нажмите слегка стаканом на рычаг диспенсера.

Стакан должен находиться на одной линии с диспенсером, чтобы вода не пролилась из стакана.



Проверьте, чтобы блокирующее устройство было установлено на "разблокировать".

Вода может выдаваться только при такой установке.

Рычаг диспенсера

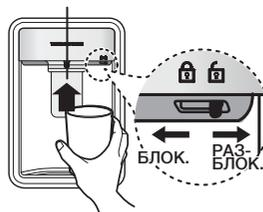

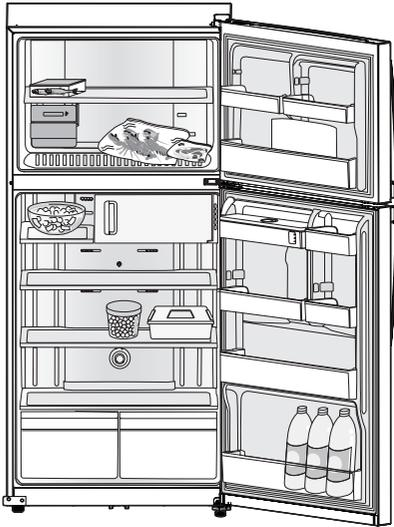

- Если вы планируете уехать из дому на длительное время, освободите холодильник от продуктов и выключите его. Вытрите влагу внутри прибора и оставьте двери открытыми. Это поможет предотвратить образование неприятных запахов и плесени.
- Если холодильник не используется в течение длительного времени, выньте шнур питания из розетки.

СНЯТИЕ АКСЕССУАРОВ ХОЛОДИЛЬНИКА

1. Выньте сначала лоток для льда, затем приподнимите переднюю часть полки морозильной камеры и потяните ее вперед.

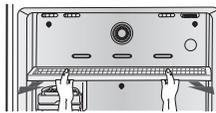

2. Приподнимите полку холодильника и потяните ее вперед.

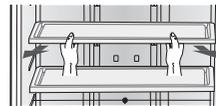

3. Приподнимите полку холодильника и потяните ее вперед. Поднимите крышку лотка для овощей и потяните ее вперед.

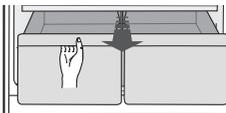

4. Выньте ящик для овощей, приподняв его вверх и потянув вперед после того, как он передвинулся к середине направляющей. Приподнимите и вытащите емкость для воды (дополнительно), как показано на схеме.

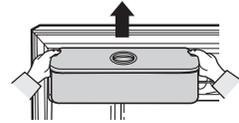

5. Выньте ее, нажимая на конец основания на низкотемпературном катализирующем дезодоранте.

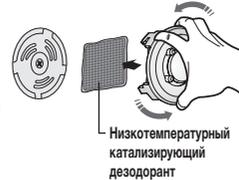

6. Приподнимите и выньте защитные элементы двери.

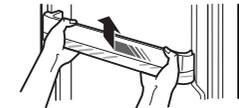

Перед снятием любых аксессуаров убедитесь, что продукты не будут этому помехой. Если возможно, выньте также и продукты, чтобы уменьшить риск осложнений.



Чтобы добиться наилучшей энергоэффективности этого прибора, оставляйте все полки, ящики и корзины в своем исходном положении, как показано на рисунке на стр. (12).

ОЧИСТКА ХОЛОДИЛЬНИКА



Для очистки не пользуйтесь бензолом, растворителем или Clorox™. Они могут повредить поверхность прибора и создать опасность пожара.

Не распыляйте воду на холодильник, когда он подключен к электрической сети, поскольку это может привести к поражению электрическим током. Не чистите холодильник бензолом, растворителем или моющим средством для автомобилей, поскольку они могут создать опасность пожара.

ЗАМЕНА ВНУТРЕННИХ ЭЛЕМЕНТОВ ОСВЕЩЕНИЯ



По вопросу замены светодиодной лампы, обращайтесь к инженеру по обслуживанию.

Поиск и устранение неисправностей

ПРОБЛЕМА	РЕШЕНИЕ
Прибор совсем не работает или температура слишком высокая.	<ul style="list-style-type: none">• Проверьте, чтобы был правильно подключен шнур питания.• Правильно ли установлен регулятор температуры на передней панели?• Падают ли на прибор солнечные лучи или имеются ли поблизости какие-либо источники тепла?• Близко ли от стены находится задняя сторона прибора?
Продукты в холодильнике заморожены.	<ul style="list-style-type: none">• Установлен ли регулятор температуры на передней панели на самую низкую температуру?• Слишком ли низкая температура окружающей среды?• Хранили ли вы продукты с высоким содержанием воды в самой холодной части холодильника?
Слышны непривычные шумы.	<ul style="list-style-type: none">• Проверьте, чтобы прибор был установлен на устойчивом, ровном полу.• Близко ли от стены находится задняя сторона прибора?• Не упали ли посторонние предметы за или под прибор?• Исходит ли шум прибора из компрессора?• Внутри прибор может быть слышан тикающий звук; это нормально. Такой звук возникает при сжатии или растяжении различных аксессуаров.
Передние углы и боковые поверхности прибора теплые; начинает образовываться конденсация.	<ul style="list-style-type: none">• В передних углах прибора установлены теплостойкие трубы, предотвращающие образование конденсации. При повышении температуры окружающей среды это не всегда может быть эффективным. В то же время это не является отклонением от нормы.• В очень влажную погоду, на внешней поверхности прибора может образоваться конденсация, когда влага в воздухе соприкасается с холодной поверхностью прибора.
Можно слышать бульканье жидкости в приборе.	<ul style="list-style-type: none">• Это хладагент, выполняющий охлаждение внутри прибора.
Внутри прибора неприятный запах.	<ul style="list-style-type: none">• Есть ли испорченный продукт?• Убедитесь, что продукты питания, имеющие острый запах (например, рыба), герметично завернуты.• Периодически очищайте морозильную камеру и выбрасывайте любые испорченные или подозрительные продукты.
На стенках прибора слой инея.	<ul style="list-style-type: none">• Не заблокированы ли вентиляционные отверстия продуктами, хранящимися внутри холодильника.• Разложите продукты так, чтобы обеспечить максимальную вентиляцию.• Полностью ли закрыта дверь?
На внутренней стенке прибора и вокруг овощей образуется конденсация.	<ul style="list-style-type: none">• Продукты с высоким содержанием воды хранятся открытыми с высоким уровнем влажности, или дверь осталась открытой в течение длительного времени.• Храните продукты с крышкой или в герметичных контейнерах.
Лампы в морозильной камере и холодильнике не включаются.	<ul style="list-style-type: none">• Лампы могут не включиться снова, если двери морозильной камеры и холодильника остаются открытыми рядом в течение не менее 2 секунд. Закройте двери и затем откройте их снова.

Информация о классе энергоэффективности находится на продукте

ОПИСАНИЕ		МОДЕЛЬ	RT5982ATB**	RT5562GTB**
Изготовитель				
Тип бытового холодильника		Холодильник с морозильным отделением*(***)II типа		
Автоматическая система разморозки (No Frost)		Да	Да	Да
Климатический класс		SN, N, ST, T	SN, N, ST, T	SN, N, ST, T
Класс защиты от поражения током		I	I	I
Полезный объем (литры)	Общий полезный объем(л)	560	553	553
	Общий объем для хранения свежих продуктов (л)	407	400	400
	Общий объем для хранения замороженных продуктов (л)		137	137
			16	16
Номинальное напряжение и частота (В, Гц)		220-240, 50	220-240, 50	220-240, 50
Полная входная мощность (Ампер)		SN, N : 1.6 ST, T : 1.9	SN, N : 1.6 ST, T : 1.9	SN, N : 1.6 ST, T : 1.9
Максимальная мощность осветительной лампы (Вт)		F : LED 2.0 R : LED 4.0	F : LED 2.0 R : LED 4.0	F : LED 2.0 R : LED 4.0
Класс энергетической эффективности		A+	A+	A+
Потребление электроэнергии (кВт•ч /год)		415	380	380
Мощность замораживания (кг/24ч)		10	10	10
Символ маркировки самого холодного отделения				
Хладагент и его масса (г)		R-134a, 150	R-134a, 150	R-134a, 150
Корректированный уровень звуковой мощности (дБА)		39	39	39
Вес в упаковке (кг)		109	103	103
Вес без упаковки (кг)		99	93	93
Габариты в упаковке (ШxГxВ) (мм)		896*776*1981	896*776*1916	896*776*1916
Габариты без упаковки (ШxГxВ) (мм)		836*777*1853	836*777*1788	836*777*1788
Адрес и наименование лаборатории		Самсунг Электроникс Ко., Лтд 107, Ханамсандан 6 Беон-ро, Гвангсан-гу, Гванджу, Корея 506-723		
Характеристики энергетической эффективности определены согласно Приказу Министерства промышленности и торговли РФ от 29 Апреля 2010 г. №357				

Температурные границы окружающей среды

Данный холодильник/морозильная камера предназначены для работы при температуре окружающего воздуха, соответствующей его/ее температурному классу, указанному на заводской табличке.

Класс	Символ	Температура окружающего воздуха (°C)
Расширенный Умеренный	SN	от +10 до +32
Умеренный	N	от +16 до +32
Субтропический	ST	от +16 до +38
Тропический	T	от +16 до +43

-  На внутреннюю температуру могут влиять такие факторы как место расположения холодильника, температура окружающей среды и частота открывания двери. Отрегулируйте температуру так, чтобы компенсировать эти факторы.

Правильная утилизация изделия
(Использованное электрическое и электронное оборудование)

Russian

(Действительно для стран, использующих систему раздельного сбора отходов)



Наличие данного значка показывает, что изделие и его электронные аксессуары (например, зарядное устройство, гарнитура, кабель USB) по окончании их срока службы нельзя утилизировать вместе с бытовыми отходами. Во избежание нанесения вреда окружающей среде и здоровью людей при неконтролируемой утилизации, а также для обеспечения возможности их переработки для повторного использования утилизируйте изделие и его электронные аксессуары отдельно от прочих отходов.

Сведения о месте и способе утилизации изделия в соответствии с нормами природоохраны можно получить у продавца или в соответствующей государственной организации.

Бизнес-пользователи должны обратиться к поставщику и ознакомиться с условиями договора покупки. Запрещается утилизировать изделие и его электронные аксессуары вместе с другими производственными отходами.

Подлежит использованию по назначению в нормальных условиях
Рекомендуемый период : 7 лет

Связывайтесь с SAMSUNG по всему миру

Если у вас есть предложения или вопросы по продукции Samsung, обращайтесь, пожалуйста, в информационный центр компании Samsung.

117105 Россия, Москва, Варшавское шоссе д.26, а/я 4
8-800-555-55-55 (VIP care 8-800-555-55-88)
www.samsung.com/ru/support

Изготовитель : Самсунг Электроникс Ко., Лтд,
107, Ханамсандан 6 Беон-ро, Гвангсан-гу, Гванджу, Корея 506-723
Поставщик : ООО "Самсунг Электроникс Рус Компани",
125009 Россия, Москва, ул. Воздвиженка, 10, 4-й этаж



Холодильник посібник користувача

**Planet
First** 100 %
Recycled Paper

Цей посібник виготовлено виключно з переробленого паперу.

Українська

уявіть МОЖЛИВОСТІ

Дякуємо вам за те, що придбали виріб компанії Samsung.

Пристрій, що встановлюється на підлозі



ІНФОРМАЦІЯ З ТЕХНІКИ БЕЗПЕКИ

ІНФОРМАЦІЯ З ТЕХНІКИ БЕЗПЕКИ



- Перш ніж користуватися пристроєм, прочитайте уважно цей посібник і збережіть його для довідки. Використовуйте цей пристрій виключно за призначенням, як описано в цьому посібнику користувача. Цей виріб не призначений для використання особами (зокрема дітьми) з обмеженими фізичними, сенсорними чи розумовими здібностями або особами, які не мають достатнього досвіду чи знань, якщо вони перебувають без нагляду відповідальної за їхню безпеку особи або не навчені безпечно користуватися виробом.
- Оскільки наведені далі вказівки з експлуатації стосуються різних моделей (типів із електронним або механічним керуванням), характеристики придбаного вами холодильника можуть

дещо відрізнятися від наведених у посібнику.

ВИКОРИСТАНІ СИМВОЛИ ЗАСТЕРЕЖЕННЯ / ПОПЕРЕДЖЕННЯ

	Вказує на можливість смертельних наслідків чи серйозної травми.
	Вказує на можливість травмування користувача чи пошкодження майна.
	Вказує на заборонені дії.
	Вказує на елементи, які НЕ можна розбирати.
	Вказує на елементи, яких НЕ можна торкатися.
	Позначає вказівки, яких необхідно дотримуватися.
	Вказує на необхідність витягнути штепсель кабелю живлення з розетки.
	Вказує на необхідність заземлення для запобігання ураженню струмом.
	Вказує на необхідність виклику спеціаліста.
	Примітка.

Знаки попередження надані з метою уникнення травмування користувача чи інших осіб. Просимо ретельно їх дотримуватись. Прочитавши цей розділ, зберігайте його в надійному місці для довідки в майбутньому.

Повідомлення Ради Європи

Цей виріб виготовлено у відповідності до Директиви щодо низьковольтних пристроїв (2006/95/EC), Директиви щодо електромагнітної сумісності (2004/108/EC), Директиви RoHS (2011/65/EU), Регламенту Комісії (ЄС) № 1060/2010, Директиви щодо екодизайну (2009/125/EC), які визначаються Регламентом (ЄС) № 643/2009 Євросоюзу. (Виключно для виробів, які продаються у країнах Європи).



ЗНАКИ СУВОРОГО ПОПЕРЕДЖЕННЯ ЩОДО УТИЛІЗАЦІЇ

- Утилізуючи цей пристрій чи інші холодильники, зніміть дверцята/ущільнювачі дверцят, засуви, щоб діти чи тварини випадково не закрилися всередині. Наглядайте за малими дітьми; не дозволяйте їм гратися з виробом. Якщо дитина закриється всередині, вона може травмуватись і задихнутись.
- Зберігайте всі пакувальні матеріали в недоступному для дітей місці, оскільки вони можуть бути небезпечними для дітей.
- Якщо дитина надягне пакет на голову, вона може задихнутись.
- Утилізуйте пакувальний матеріал цього пристрою в безпечний для довкілля спосіб.
- Залиште полиці на місці, щоб діти не могли легко залізти всередину. Перш ніж утилізувати пристрій, упевніться, що жодну трубку на задній панелі пристрою не пошкоджено.
- У пристрої використовується холодоагент R-600a або R-134a.

інформація з техніки безпеки _03

Щоб дізнатися, який холодоагент використовується в холодильнику, перевірте етикетку компресора на задній панелі пристрою або наліпку з технічними даними всередині холодильника. Якщо у виробі міститься займистий газ (холодоагент R-600a), зверніться до місцевих органів влади щодо безпечної утилізації пристрою. У якості ізолюючого газу в морозильній камері використовується циклопентан. Газу в ізоляційному матеріалі вимагають спеціальної процедури утилізації. Зверніться до відповідних місцевих органів щодо екологічно безпечної утилізації пристрою. Перш ніж утилізувати пристрій, упевніться, що жодну трубку на задній панелі пристрою не пошкоджено. Трубки слід ламати на відкритій місцевості.

Лише для моделей, у яких використовується холодоагент R-600a.



- Цей пристрій містить невелику кількість холодоагенту ізобутану (R600a), природного газу, майже не шкідливого для довкілля, але легкозаймистого. Під час транспортування і встановлення пристрою будьте уважні, щоб не пошкодити елементи системи охолодження. У разі витoku із трубок холодоагент може спалахнути або травмувати очі користувача. У випадку витoku холодоагенту із трубок слідкуйте, щоб поблизу не було відкритого вогню, приберіть усі легкозаймисті матеріали подалі від виробу і негайно провітріть приміщення.
- Недотримання цієї вимоги може призвести до вибуху чи пожежі. Утворення критичної маси займистої газоповітряної суміші, якщо трапилось витікання із системи охолодження, залежить від розміру приміщення, в

якому знаходиться пристрій, і кількості використовуваного холодоагенту.

За наявності будь-яких ознак пошкодження пристрою ніколи не вмикайте його. У випадку виникнення будь-яких сумнівів зв'яжіться з місцевим торговим представником.

Співвідношення обсягу холодоагенту і об'єму приміщення, де стоїть холодильник, має бути 8 г газу R600a на 1 м³ площі приміщення.

Кількість холодоагенту, що використовується у пристрої, вказано на табличці з ідентифікаційними даними всередині пристрою.



ЗНАКИ СУВОРОГО ПОПЕРЕДЖЕННЯ ЩОДО ВСТАНОВЛЕННЯ

- Перш ніж користуватися цим холодильником, його слід встановити і розмістити відповідно до інструкцій у посібнику.
- Не встановлюйте холодильник у вологому місці або місці, де він може контактувати з водою.
 - Пошкодження ізоляційного матеріалу електричних частин може призвести до ураження струмом або пожежі.
- Не ставте цей холодильник під прямим сонячним промінням та так, щоб на нього поширювалось тепло від кухонної плити, обігрівачів або інших пристроїв.
- Холодильник слід належно заземлити.
 - Не заземлюйте пристрій до газової труби, пластикової водопровідної труби або телефонної лінії.
 - Холодильник потрібно заземлити для уникнення будь-якого витоку струму або ураження струмом унаслідок витоку струму.
 - Це може призвести до ураження струмом, пожежі, вибуху чи проблем із

інформація з техніки безпеки _05

- виробом.
- Не підключайте кабель живлення до розетки, яку не заземлено належним чином. Упевніться, що вона відповідає місцевим і національним нормам.
 - Надійно під'єднайте штепсель до настінної розетки. Не використовуйте пошкоджений кабель живлення, штепсель чи не закріплену належним чином розетку.
 - Це може призвести до ураження струмом чи пожежі.
 - Не підключайте кілька пристроїв до одного джерела живлення. Холодильник має бути під'єднано до окремої розетки з відповідною номінальною напругою.
 - Це забезпечить кращі експлуатаційні характеристики пристрою, а також надасть можливість уникнути перенавантаження електромережі будинку та небезпеки пожежі внаслідок перегрівання дротів.
 - Якщо настінна розетка не закріплена надійно, не вставляйте штепсель.
 - Існує небезпека ураження струмом або виникнення пожежі.
- Підключіть штепсель кабелью живлення належним чином так, щоб кабель не натягувався.
 - Якщо під'єднати штепсель верхньою частиною донизу, кабель може обірватись і спричинити пожежу або ураження струмом.
 - Не тягніть і не згинайте надмірно кабель живлення. Не перекручуйте та не зав'язуйте кабель живлення. Не зачіпайте кабель живлення за металеві предмети, не ставте на кабель живлення важкі предмети, не кладіть кабель живлення між предметами і не заштовхуйте кабель живлення у простір за пристроєм.
 - Коли пересуваєте холодильник, слідкуйте, щоб не перекрутити або не пошкодити кабель живлення.
 - Це може призвести до ураження струмом чи пожежі.
 - Не використовуйте потрісканий або протертий по довжині чи на кінцях кабель.
 - Якщо кабель живлення пошкоджено, відразу замініть його на аналогічний від виробника або його представника з обслуговування.
 - Не згинайте надто сильно

кабель живлення та не ставте на нього важкі предмети.

- Коли пересуваєте холодильник, слідкуйте, щоб не перевернути або не пошкодити кабель живлення.
- Це може стати причиною пожежі.
- Упевніться, що штепсель не притиснено і не пошкоджено задньою панеллю холодильника.
- Розпакувавши пристрій, зберігайте пакувальний матеріал поза межами досяжності дітей.
- Якщо діти надягнуть його на голову, існує ризик летального випадку через задушення.
- Пристрій слід розташувати так, щоб штепсель живлення був легко доступний.
- Не встановлюйте пристрій поблизу обігрівачів чи займистих матеріалів. Не встановлюйте пристрій у вологому чи запиленому місці, під прямим сонячним промінням чи поблизу води або під дощем, а також у місці, де на нього може потрапити олива.
- Не встановлюйте пристрій у вологому чи запиленому місці, під прямим сонячним промінням чи поблизу води

або під дощем, а також у місці, де на нього може потрапити мастило.

- Не встановлюйте пристрій у місці можливого витоку газу.
- Це може призвести до ураження струмом чи пожежі.
- Не ставьте на пристрій і не ставте нічого (наприклад, білизну, запалені свічки, запалені цигарки, тарілки, хімічні речовини, металеві предмети тощо) на пристрій.
- Це може призвести до ураження струмом, пожежі, проблем із виробом чи травмування користувача.



УВАГА

ЗНАКИ ПОПЕРЕДЖЕННЯ ЩОДО ВСТАНОВЛЕННЯ

- Не закривайте вентиляційний отвір на корпусі пристрою чи системі монтування.
- Дайте пристрою постояти 2 години після встановлення.
- Встановлювати чи обслуговувати пристрій має кваліфікований технік або компанія з обслуговування.
- Нехтування цією вимогою може призвести до ураження струмом, пожежі, вибуху, проблем із виробом чи травмування користувача.



ПОПЕРЕДЖЕННЯ

ЗНАКИ СУВОРОГО ПОПЕРЕДЖЕННЯ ЩОДО КОРИСТУВАННЯ ВИРОБОМ

- Не торкайтеся штепселя мокрими руками.
- Це може призвести до ураження струмом.
- Не зберігайте нічого на пристрої.
- Під час відкриття чи закриття дверцят ці предмети можуть упасти і призвести до травмування користувача та/ або пошкодження майна.
- Не ставте на холодильник

посуд, наповнений водою.

- Якщо рідина проллється, існує небезпека пожежі чи ураження струмом.
- Наглядайте за дітьми, щоб вони не гралися із приладом.
- Не торкайтеся пальцями зон можливого заземлення: зазор між дверцятами і корпусом дуже малий. Будьте обережні, відкриваючи дверцята, коли поруч діти.
- Не дозволяйте дітям виснути на дверцятах холодильника. Це може призвести до серйозного травмування.
- Існує ризик закриття дітей всередині пристрою. Не дозволяйте дітям залазити всередину холодильника.
- Не торкайтеся внутрішніх стінок морозильної камери чи продуктів, які в ній зберігаються, мокрими руками.
- Це може призвести до відмороження.
- Пляшки слід ставити впритул одна до одної, щоб вони не впали.
- Не встромляйте пальці чи інші предмети в отвір диспенсера.
- Нехтування цією вимогою може призвести до травмування користувача чи пошкодження майна.
- Не встромляйте руки,

08_ інформація з техніки безпеки

ноги чи металеві предмети (наприклад, столові прибори тощо) у нижню чи задню панель холодильника.

- Нехтування цією вимогою може призвести до ураження струмом чи травмування користувача.
- Ви можете травмуватись об гострі краї.
- Не використовуйте і не ставте поблизу холодильника чи в холодильник будь-які речовини, чутливі до змін температури, наприклад займісті розпилювачі, займісті предмети, сухий лід, ліки чи хімічні речовини. Не зберігайте в холодильнику летючі чи займісті речовини, наприклад бензин, розчинник, пропан, спирт, ефір чи зріджений газ тощо.
- Цей холодильник призначено лише для зберігання продуктів харчування.
- Недотримання цієї вимоги може призвести до пожежі чи вибуху.
- Цей пристрій призначено виключно для зберігання продуктів харчування в домашніх умовах.
- Не зберігайте в холодильнику фармацевтичні засоби, лабораторні матеріали або термочутливі продукти.

- Продукти, які вимагають точного регулювання температури, не слід зберігати в холодильнику.
- Не ставте і не використовуйте електропристрої всередині холодильника чи морозильної камери, якщо це не рекомендовано виробником.
- Якщо ви відчуєте запах ліків чи диму, негайно від'єднайте штепсель живлення і зверніться до центру обслуговування компанії Samsung Electronics.
- Не розбирайте, не модифікуйте і не ремонтуйте холодильник самостійно.
- Не використовуйте інші запобіжники (наприклад, мідні або сталеві "жучки" тощо), що відрізняються від стандартних запобіжників.
- Ремонтуючи чи перевстановлюючи пристрій, зверніться до найближчого центру обслуговування.
- Нехтування цією вимогою може призвести до ураження струмом, пожежі, травмування користувача чи проблем із виробом.
- Якщо до холодильника потрапили пил чи вода, від'єднайте штепсель живлення і зверніться до центру обслуговування

компанії Samsung Electronics.

- Недотримання цієї вимоги може призвести до пожежі.
- Якщо виявлено витік газу, приберіть будь-який відкритий вогонь або потенційне джерело загоряння і протягом кількох хвилин провітрить приміщення, де стоїть пристрій.
- Не використовуйте для пришвидшення процесу розмороження інші механічні пристрої чи засоби, аніж рекомендовано виробником.
- Будьте обережні, щоб не пошкодити систему охолодження холодильника.
- Перш ніж замінювати внутрішнє освітлення холодильника, вийміть штепсель кабелю живлення з розетки.
- Інакше існує небезпека ураження струмом.
- Якщо під час заміни лампи у вас виникли труднощі, зверніться до центру обслуговування.
- Якщо пристрій обладнано світлодіодною лампою, не розбирайте кришку лампи і саму лампу самостійно.
- Зверніться до центру обслуговування.
- Використовуйте лише світлодіодні лампи, надані

виробником чи центром обслуговування.

- Не розпилюйте летючі речовини, наприклад засоби проти комах, на поверхню пристрою.
- Окрім того, що це може бути шкідливо для людей, це ще може призвести до ураження струмом, пожежі чи проблем із виробом.
- Не використовуйте сушку для волосся, щоб сушити внутрішні деталі холодильника.
- Не ставте запалену свічку в холодильник, щоб усунути поганий запах.
- Це може призвести до ураження струмом чи пожежі.
- Наповнюйте резервуар для води, лоток для льоду, кубики для води лише питною водою.



УВАГА

ЗНАКИ ПОПЕРЕДЖЕННЯ ЩОДО КОРИСТУВАННЯ ВИРОБОМ

- Якщо холодильник намок, від'єднайте штепсель живлення і зверніться до центру обслуговування компанії Samsung Electronics.
- Витріть надлишок вологи всередині і залиште дверцята відкритими.
 - Інакше можуть утворитися неприємний запах і цвіль.
- Дайте пристрою постояти 2 години після встановлення.
- Щоб забезпечити найкращу роботу пристрою, дотримуйтесь описаних нижче вимог:
 - не ставте продукти надто близько до вентиляційних отворів на задній панелі, щоб не заблокувати вільну циркуляцію повітря в морозильній камері;
 - належним чином загортайте продукти чи кладіть їх у контейнери, які герметично закриваються, перш ніж ставити їх у холодильник чи морозильну камеру;
 - не кладіть продукти, які потрібно заморозити, поряд із уже замороженими.
- Не ставте газовані напої в морозильну камеру. Не ставте пляшки чи скляні емності в морозильну камеру.
- Коли вміст пляшки замерзне, скло може тріснути і травмувати користувача.
- Звертайте увагу на максимальний термін зберігання заморожених продуктів.
- Якщо ви плануєте бути за межами оселі менше трьох тижнів, вимикати електроживлення холодильника немає потреби. Якщо ж ви плануєте бути відсутніми довше трьох тижнів, вийміть із холодильника всі продукти. Від'єднайте його від електромережі, помийте і висушіть.
- Не піддавайте скляну поверхню ударному чи іншому зайвому навантаженню.
 - В іншому випадку, окрім матеріальної шкоди, можна зазнати травм, спричинених розбитим склом.
- Лампи в морозильній камері і холодильнику можуть вимкнутися, якщо двері морозильної камери і холодильника залишаються відкритими під одним і тим же кутом протягом не менше 2 секунд.
 - Лампи знову включаються, коли двері закриваються і відкриваються знову.

інформація з техніки безпеки _11



УВАГА

ЗНАКИ ПОПЕРЕДЖЕННЯ ЩОДО ЧИЩЕННЯ

- Усуньте всі сторонні часточки, наприклад пил чи воду, з контактів штепселя і точок контакту за допомогою сухої ганчірки, як звичайно.
- Від'єднайте штепсель від електромережі, почистіть і витріть сухою ганчіркою.
- Недотримання цієї вимоги може призвести до ураження струмом чи пожежі.
- Перш ніж чистити чи обслуговувати виріб, від'єднайте пристрій від настінної розетки.
- Недотримання цієї вимоги може призвести до ураження струмом чи пожежі.
- Не розпилюйте воду безпосередньо на пристрій. Не використовуйте для чищення пристрою бензин, розчинник чи спирт.
- Нехтування цією вимогою може призвести до знебарвлення, деформації виробу чи ураження струмом або пожежі.
- Не розпилюйте легкозаймисті гази поблизу холодильника.
- Недотримання цієї вимоги може призвести до вибуху чи пожежі.



ДОДАТКОВІ ВКАЗІВКИ ЩОДО НАЛЕЖНОГО КОРИСТУВАННЯ

- У разі збою подачі живлення зверніться до місцевого постачальника електроенергії і дізнайтеся, скільки це триватиме.
- У більшості випадків подачу електроенергії відновлюють упродовж години або двох, і це не впливає на температуру холодильника. Коли живлення відсутнє, слід якомога рідше відкривати дверцята холодильника.
- Якщо електроенергія не постачається понад 24 годин, вийміть усі заморожені продукти з холодильника.
- Якщо з холодильником постачаються ключі, їх слід зберігати поза межами досяжності дітей і окремо від холодильника.
- Пристрій може не працювати належним чином (продукти можуть розморозитися, температура в морозильній камері може підвищитися), якщо його встановлено на тривалий час у середовищі з температурою, нижчою за передбачений для цього пристрою поріг температури.
- Не зберігайте продукти, які легко псуються за низької

температури, наприклад банани, дині.

- У цьому холодильнику не утворюється намерзання, а отже розморожувати його не потрібно: ця процедура виконується автоматично.
- Підвищення температури під час розморожування може відповідати вимогам ISO. Проте, щоб уникнути непотрібного підвищення температури заморожених продуктів під час розморожування пристрою, загорніть заморожені продукти у кілька шарів газети.
- Не заморожуйте повторно продукти, які повністю відтанули. Будь-яке підвищення температури заморожених продуктів під час розмороження може призвести до скорочення терміну їх зберігання.
- Містить фторовані парникові гази, використання яких регулюється Кіотським протоколом.
- Герметично ізольована система
- Не випускає гази в атмосферу
- Тип холодоагенту: R-134a
Кількість: Нормальна: 0,15 кг,
RT5983/5583/5573 :
0,17 кг

- Індикатор потенційного впливу на глобальне потепління (GWP): 1300
- Температура в секціях класу «дві зірочки» чи відділеннях, що мають позначку у вигляді двох зірочок (* *), є трохи вищою, ніж в інших відділеннях морозильної камери. Секції чи відділення класу «дві зірочки» визначаються відповідно до інструкції та/або комплекту поставки.

ПОРАДИ ЩОДО ЕНЕРГОЗАОЩАДЖЕННЯ

- Встановлюйте пристрій у прохолодному сухому приміщенні з належною вентиляцією. Уникайте впливу прямого сонячного проміння або джерела тепла (наприклад, обігрівача) на пристрій.
- Не блокуйте отвори та решітки пристрою.
- Зачекайте, поки теплі продукти охолонуть, перш ніж класти їх у холодильник.
- Розморожуйте заморожені продукти безпосередньо в холодильнику. Своєю низькою

температурою вони охолоджуватимуть інші продукти.

- Кладучи продукти в холодильник або виймаючи їх, не залишайте дверцята відкритими надто довго. Що менше часу відкриті дверцята, то менше льоду утвориться в морозильній камері.
- Регулярно очищуйте задню панель холодильника. Пил збільшує рівень енергоспоживання.
- Не встановлюйте надто низьку температуру без зайвої потреби.
- Стежте, щоб низу та на задній панелі холодильника забезпечувався належний вихід повітря. Не затуляйте вентиляційних отворів.
- Установлюючи пристрій, залиште простір справа, зліва, ззаду та згори. Це дозволить скоротити споживання електроенергії, а отже й витрати на електропостачання.

Цей пристрій призначений для використання в побутових і аналогічних умовах,

наприклад:

- на кухнях для персоналу в магазинах, офісах і інших аналогічних умовах;
- на фермах і для використання клієнтами в готелях, мотелях і інших аналогічних умовах;
- у номерах з наданням сніданку;
- в організаціях громадського харчування та аналогічних умовах, де не передбачено роздрібну торгівлю.

НАЛАШТУВАННЯ ФУНКЦІЙ ХОЛОДИЛЬНИКА	15
КОРИСТУВАННЯ ХОЛОДИЛЬНИКОМ SAMSUNG	18
УСУНЕННЯ НЕСПРАВНОСТЕЙ	22

налаштування функцій холодильника

ПІДГОТОВКА ДО ВСТАНОВЛЕННЯ ХОЛОДИЛЬНИКА

Вітаємо вас із придбанням холодильника Samsung. Сподіваємось, ви оціните переваги численних новітніх функцій та ефективність роботи цього пристрою.



- Перш ніж користуватися цим холодильником, його слід встановити і розмістити відповідно до інструкцій у посібнику.
 - Використовуйте цей пристрій виключно за призначенням, як описано в цьому посібнику користувача.
 - Наполегливо радимо: будь-які ремонтні роботи мають здійснюватися кваліфікованим спеціалістом.
 - Утилізуйте пакувальний матеріал цього пристрою в безпечний для довкілля спосіб.
 - Перш ніж замінювати внутрішнє освітлення холодильника, вийміть штепсель кабелю живлення з розетки.
- Інакше існує небезпека ураження струмом.

Вибір оптимального місця розташування для холодильника

- Холодильник слід встановлювати в місці, куди не потрапляє пряме сонячне проміння.
- Холодильник слід встановлювати на рівній (чи майже рівній) підлозі.
- Відкривання дверцят холодильника не має бути ускладнено.
- Упевніться, що холодильник встановлено на пласкій поверхні, де для нього достатньо місця.

- Якщо холодильник стоїть нерівно, внутрішня система охолодження може працювати неналежним чином.
- Для користування холодильником потрібний певний простір. Див. наведені нижче малюнок і розміри.

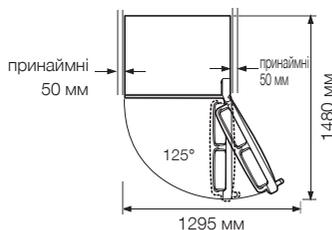
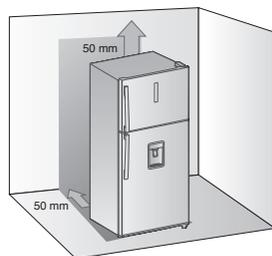

Установлюючи пристрій, залиште простір справа, зліва, ззаду та згори для циркулювання повітря. Це дозволить скоротити споживання електроенергії, а отже й витрати на електропостачання.

Не встановлюйте холодильник у місцях, де температура сягає нижче 10 °С.

Врахуйте можливість безперешкодного переміщення холодильника в разі техогляду чи ремонту.

установлення _15



УВАГА

Переміщуючи холодильник під час встановлення, технічного обслуговування, прибирання за його задньою стінкою та повернення до початкового положення, слідкуйте за тим, щоб він знаходився у вертикальному положенні. Перевірте, чи витримає підлога вагу повністю завантаженого холодильника. В іншому разі підлогу може бути пошкоджено.



УВАГА

Закріпіть кабель живлення на задній панелі холодильника, щоб кабель не лежав на підлозі і щоб не пошкодити його коліщатами в разі переміщення холодильника.



УВАГА

При встановленні пристрою, будь ласка, переконайтеся, що ви відрегулювали Передні ніжки таким чином, що їх довжина збільшилася принаймні до 47 мм, перш ніж встановлювати пристрій горизонтально на підлогу.

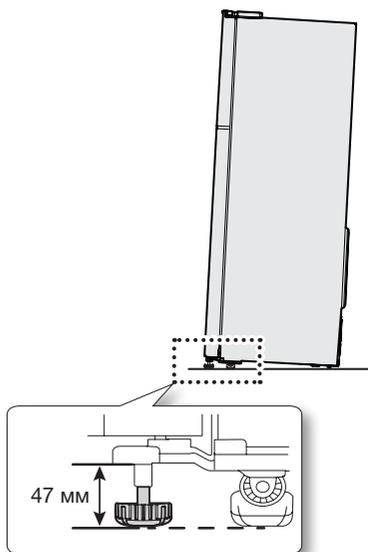

ВИРІВНЮВАННЯ ХОЛОДИЛЬНИКА

Якщо передня частина пристрою дещо вища за задню, дверцята відкриватимуться і закриватимуться легше.

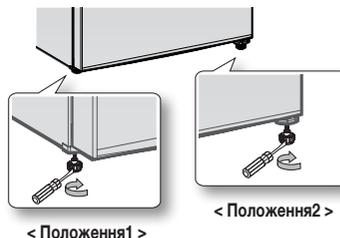

Положення 1. Пристрій нахилено ліворуч.

- Повертайте ліву ніжку в напрямку стрілки, поки не вирівняєте пристрій.

Положення 2. Пристрій нахилено праворуч.

- Повертайте праву ніжку в напрямку стрілки, поки не вирівняєте пристрій.

ВСТАНОВЛЕННЯ РУЧКИ ДВЕРЦЯТ

1. Вставте виступні частини ручки до фіксатора ручки, розташованого на лівому боці дверцят.

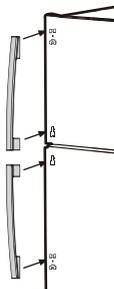

2. Потягніть ручку вниз до самого кінця, доки не почуєте **характерний звук**, та для надійної фіксації злегка постукайте по її верхній частині гумовим молотком чи схожим предметом.

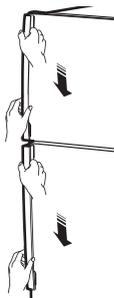

3. Переконайтеся, що ручка надійно зафіксована, потягнувши її догори та вниз.

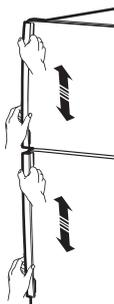

НАЛАШТУВАННЯ ФУНКЦІЙ ХОЛОДИЛЬНИКА

Після належного встановлення холодильник готовий до налаштування і використання всіх його функцій. Після виконання перелічених нижче кроків холодильник стає повністю функціональним. Якщо ж він не працюватиме, перевірте наявність подачі живлення або перегляньте розділ щодо усунення несправностей на задній стороні цього посібника. Якщо у вас виникнуть додаткові запитання, зверніться до центру обслуговування компанії Samsung Electronics.

1. Розташуйте холодильник у відповідному місці, залишивши достатньо простору навколо нього.
Читайте вказівки щодо встановлення в цьому посібнику.
2. Під'єднавши холодильник до електромережі, перевірте, чи спрацьовує внутрішня лампа за відкриття дверцят.
3. Налаштуйте регулятор на найнижчу температуру і зачекайте годину.
Морозильна камера має дещо охолодитися; мотор має працювати безперебійно.
4. Після ввімкнення холодильника для досягнення потрібної температури знадобиться кілька годин. Коли встановиться достатньо холодна температура, у холодильник можна класти продукти.

КОРИСТУВАННЯ ХОЛОДИЛЬНИКОМ SAMSUNG

ВИКОРИСТАННЯ ПАНЕЛІ КЕРУВАННЯ (ЕЛЕКТРОННЕ УПРАВЛІННЯ)

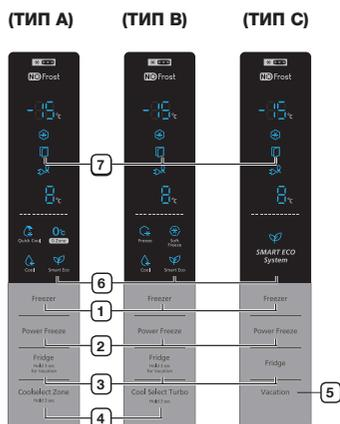

Щоразу з натисненням кнопки лунає звуковий сигнал.

1 Freezer (Морозильна камера)

За допомогою кнопки Freezer (Морозильна камера) встановіть потрібну температуру морозильної камери: від -15 °C до -23 °C. За замовчуванням встановлено температуру -19 °C. Щоразу з натисненням кнопки Freezer (Морозильна камера) температура змінюватиметься у вказаному нижче порядку і відповідно відобразиться на дисплеї.

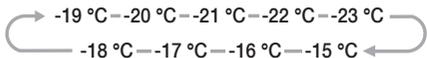

Якщо температура в холодильній або морозильній камері різко підвищиться внаслідок зберігання теплих продуктів або частого відкриття дверцят, індикатор температури холодильника або морозильної камери почне блимати. (Індикатори температури Freezer (Морозильна камера) або Fridge (Холодильна камера) припинять блимати, коли температура у відповідних відсіках повернеться до нормального значення. Якщо індикатор температури не припинить блимати після декількох годин, зверніться до сервісного центру.

18_ експлуатація

2 Power Freeze (Швидке заморожування)

За натиснення кнопки Power Freeze (Швидке заморожування) засвітиться індикатор (❄️), а холодильник почне швидко знижувати температуру до необхідної для заморожування продуктів. Ця функція працюватиме протягом 50 годин, а на дисплеї морозильної камери відобразиться температура -23 °C. Після чого функція вимикається автоматично. Коли процес інтенсивного заморожування буде завершено, індикатор функції швидкого заморожування вимкнеться, а для морозильної камери буде встановлено попереднє значення температури. Під час використання цієї функції споживання електроенергії зростає.

Щоб вимкнути цю функцію, натисніть кнопку Power Freeze (Швидке заморожування).

Щоб заморозити велику кількість продуктів, за 20 годин до поміщення продуктів увімкніть функцію інтенсивного замороження.

3 Fridge (Холодильна камера)

За допомогою кнопки Fridge (Холодильна камера) встановіть потрібну температуру холодильника в діапазоні від 1 °C до 7 °C. За замовчуванням встановлено 3 °C. Щоразу із натисненням кнопки Fridge (Холодильна камера) температура змінюватиметься у вказаному нижче порядку і відповідно відобразиться на дисплеї.

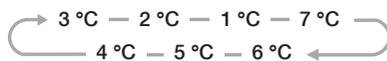

Натисніть і утримуйте цю кнопку протягом 3 секунд, щоб активувати функцію Vacation (Відпустка). (ТИП А, В)

4 Відсік Coolselect Zone (Turbo)

< ТИП А >

Натисніть цю кнопку і утримуйте її протягом 3 секунд, щоб активувати функцію Cool Select Zone (Відсік охолодження).

Quick Cool (Швидке охолодження) (❄️)

- За необхідності швидко охолодити продукти покладіть їх до відсіку Cool Select Zone та виберіть режим Quick Cool (Швидке охолодження).
- Продукти у відсіку Cool Select Zone буде охолоджено протягом 60 хвилин.
- По завершенні процесу охолодження в режимі Quick Cool (Швидке охолодження) для відсіку Cool Select Zone буде автоматично встановлено режим Cool (Охолодження).

Zero Zone (Зона нуля) (0°C)

- За вибору режиму Zero Zone (Зона нуля) у відсіку Cool Select Zone підтримуватиметься температура 0 °C.
- Активуйте функцію сильного охолодження для зберігання продуктів, що швидко псуються.

Cool (Охолодження) ()

- За вибору режиму Cool (Охолодження) у відсіку Cool Select Zone підтримуватиметься температура 2 °C.

< ТИП В >

Freeze (Заморожування) ()

- За вибору режиму Freeze (Заморожування) незалежно від налаштування загальної температури холодильника у відділенні підтримуватиметься температура -12 °C. За допомогою цієї функції можна довше зберігати овочі в замороженому вигляді та довше підтримувати їх свіжими.

Soft Freeze (М'яке охолодження) ()

- За вибору режиму Soft Freeze (М'яке охолодження) незалежно від налаштування загальної температури холодильника у відділенні підтримуватиметься температура -5 °C. За допомогою цієї функції можна довше зберігати м'ясо та рибу свіжими.

Cool (Охолодження) ()

- За вибору режиму Cool (Охолодження) у відсіку Cool Select Zone підтримуватиметься температура 2 °C.

5 Vacation (Відпустка)

< ТИП А, В >

Натисніть і утримуйте кнопку Fridge (Холодильна камера) протягом 3 секунд.

< ТИП С >

Щоб увімкнути цю функцію, натисніть кнопку Vacation (Відпустка).

Почне світитися індикатор функції Vacation (Відпустка) (), а в холодильнику буде встановлено температуру 15 °C, щоб зменшити споживання електроенергії, поки ви перебуваєте у тривалій відпустці або у відрядженні, або коли холодильник не використовується. Якщо увімкнено функцію Vacation (Відпустка), морозильна камера залишатиметься увімкненою. Функцію Vacation (Відпустка) буде автоматично деактивовано за умови змінення налаштувань температури користувачем.

Перед використанням функції Vacation (Відпустка) вийміть із холодильника всі продукти.

- Якщо ви збираєтеся у тривалу відпустку, відрядження або не плануєте користуватися холодильником, радимо вибрати режим Vacation (Відпустка).

6 Smart Eco (Інтелектуальна функція енергозбереження)

- Якщо увімкнено функцію оптимального споживання електроенергії холодильника, світитиметься значок ().
- Без додаткових налаштувань така функція забезпечує автоматичне зберігання продуктів свіжими за допомогою багатьох сенсорів внутрішньої і зовнішньої температури, а також зводить до мінімуму споживання електроенергії.

7 ()

- Після відкриття дверцят на дисплеї буде відображено цей значок, а після їх зачинення він зникне. Якщо дверцята холодильника відкрито протягом понад 2 хвилин, почне блимати індикатор попередження та пролунає звуковий сигнал.

ПРИГОТУВАННЯ ЛЬОДУ

ПОВОРОТНИЙ ЛОТОК ДЛЯ ЛЬОДУ

Приготування кубиків льоду

Витягніть лоток для льоду, потягнувши його на себе. Наповніть лоток водою до позначки максимального рівня води на задній частині лотка. Обережно, щоб не пролити воду, вставте лоток назад у тримач.

Зачекайте, поки утворяться кубики льоду.

Виймання кубиків льоду



Перевірте, чи ємність для зберігання кубиків льоду перебуває на місці під лотком для льоду. Якщо ні, посуňte її на місце.

Із зусиллям поверніть один із важелів за годинниковою стрілкою, поки лоток трохи не прокрутиться.

Результат: кубики льоду впадуть у ємність для зберігання льоду.

Повторіть дії кроку 2 для іншої половини лотка, якщо це необхідно. Вийміть ємність для зберігання кубиків льоду:

- злегка підніміть її
- потягніть ємність на себе.



експлуатація_19



Вибухонебезпека

- Скляні пляшки, що містять рідину, яка може перетворитися на лід, не можна зберігати в морозильній камері, оскільки через замерзання вмісту скло може вибухнути.



Щоб збільшити вільне місце в холодильнику, можна вийняти поворотний лоток для льоду та контейнер для зберігання льоду. Це не вплине на термальні та механічні характеристики виробу. Заявлений обсяг відділення для зберігання продуктів розраховано без цих частин.

КОРИСТУВАННЯ ДИСПЕНСЕРОМ ВОДИ (ДОДАТКОВО)

За допомогою диспенсера ви отримаєте охолоджену воду, не відкриваючи дверцят холодильника.

Підніміть і витягніть резервуар для води.

- Щоб підняти резервуар для води, візьміться за нього з обох боків.
- Перед першим використанням резервуар для води слід промити зсередини.

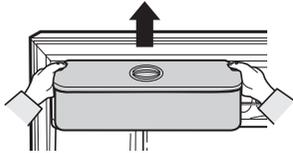

Щоб отримати більше місця в холодильнику, злийте воду з резервуара для води, повністю зніміть кришку, встановіть резервуар назад і використовуйте його для зберігання продуктів харчування.

Залейте воду в резервуар, перевірте, чи він перебуває у стабільному положенні і чи забезпечується витік води.

- Налийте резервуар до 2,8 літра води. Якщо налити більше води, вона може переливатись, коли закрити кришку резервуара.
- Воду в резервуар, поки він перебуває в холодильнику, залити неможливо.

Спосіб 1.

Налійте воду, піднявши круглу кришку в напрямку стрілки.



20_ експлуатація

Спосіб 2.

Зніміть велику кришку і залійте воду.

Ручка

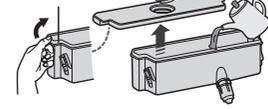

Установивши резервуар для води, закрийте дверцята холодильника.

- Закривши дверцята, переконайтесь, що кран-дозатор знаходиться ззовні.

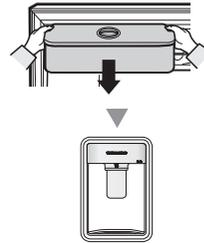

Надійно закріпіть резервуар для води на дверцятах холодильника. Інакше резервуар для води не буде працювати належним чином. Не використовуйте холодильник без резервуара для води. В іншому випадку можуть виникнути проблеми в роботі пристрою.



Не наповнюйте резервуар будь-якими іншими речовинами окрім води.

Поставте склянку під кран для води і легко натисніть склянкою важіль диспенсера. Упевніться, що склянка знаходиться на одній лінії з диспенсером для уникнення розбризкування води.



Перевірте, чи блокувальний пристрій встановлено в положення "розблоковано". Вода може подаватися лише за такого положення.

Важіль диспенсера

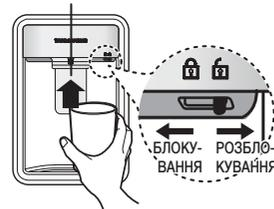

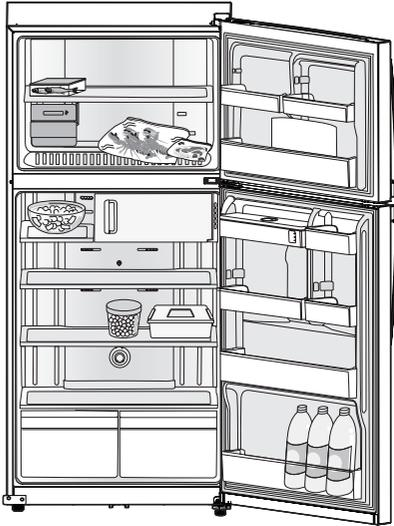

- Якщо ви плануєте вирушити у відпустку на тривалий час, вийміть продукти харчування з холодильника і вимкніть його. Витріть надлишок вологи всередині і залиште дверцята відкритими. Це допоможе уникнути утворення неприємного запаху і цвілі.
- Якщо ви не плануєте використовувати холодильник упродовж тривалого часу, вийміть штепсель кабелю живлення з розетки.

ВИЙМАННЯ КОМПОНЕНТІВ ХОЛОДИЛЬНИКА

1. Витягніть лоток для льоду, після чого підніміть передню частину полиці морозильної камери та потягніть її на себе.

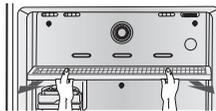

2. Підніміть полицю холодильної камери та потягніть її на себе.

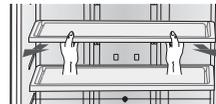

3. Підніміть кришку контейнера для овочів і вийміть її. Потягніть контейнер для

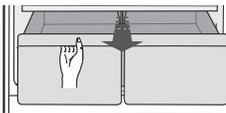

овочів на себе, піднявши в момент, коли він досягне середини напрямних, і витягніть його.

4. Трохи підніміть та витягніть резервуар для води (не входить до комплекту), як показано на малюнку.

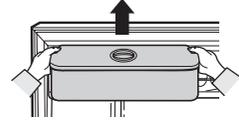

5. Витягніть його, натискаючи на край фіксатора низькотемпературного каталітичного дезодоратора.

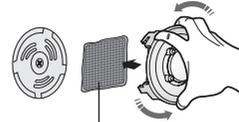

Низькотемпературний каталітичний дезодоратор.

6. Трохи підніміть і вийміть утримувачі на дверцятах.



Перед тим як виймати приладдя, перевірте, чи цьому не заважатимуть продукти. Якщо можливо, вийміть усі продукти, щоб запобігти їх падінню тощо.



Щоб забезпечити максимально раціональне споживання електроенергії холодильником, залиште всі полицьки, контейнери та лотки в їхньому оригінальному розташуванні, як показано на малюнку на стор. 20.

ЧИЩЕННЯ ХОЛОДИЛЬНИКА



Не використовуйте для чищення бензол, розчинник чи засіб Clorox™. Ці речовини можуть пошкодити поверхню холодильника і спричинити ризик пожежі.

Не бризкайте на холодильник водою, коли його під'єднано до електромережі, адже це може призвести до ураження струмом. Не чистьте холодильник бензолом, розчинником або миючим засобом для автомобілів, це може призвести до пожежі.

ЗАМІНА ЛАМПИ ВНУТРІШНЬОГО ОСВІТЛЕННЯ



Щодо заміни світлодіодної лампи звертайтеся до кваліфікованих спеціалістів.

експлуатація _21

Усунення несправностей

ПРОБЛЕМА	РІШЕННЯ
Пристрій не працює або надто висока температура.	<ul style="list-style-type: none">• Перевірте, чи штепсель кабелю живлення належним чином вставлено в розетку.• Перевірте, чи правильно налаштовано регулятор температури на передній панелі.• Перевірте, чи не світить на пристрій сонце і чи немає поблизу інших джерел тепла.• Перевірте, чи не надто близько до стіни розташована задня стінка холодильника.
Продукти в холодильнику заморожуються.	<ul style="list-style-type: none">• Перевірте, чи не налаштовано регулятор температури на передній панелі на найнижчу температуру.• Перевірте, чи не надто низька температура середовища.• Перевірте, чи зберігаються продукти з високим умістом води в найхолоднішій ділянці холодильника.
Чутно незвичні шуми.	<ul style="list-style-type: none">• Перевірте, чи пристрій встановлено на стійку і рівну підлогу.• Перевірте, чи не надто близько до стіни розташована задня стінка холодильника.• Перевірте, чи не впали за або під холодильник сторонні предмети.• Перевірте, чи шум не лунає з компресора пристрою.• З холодильника може лунати цокання; це звичне явище. Коли приладдя скорочується або розширюється, чується поклацування.
Передні кути та сторони пристрою нагріваються, і утворюється конденсат.	<ul style="list-style-type: none">• По передніх кутах пристрою встановлено теплозахисні трубки, щоб уникнути утворення конденсату. Коли підвищується зовнішня температура, вони не завжди допомагають. Проте це не свідчить про несправність пристрою.• За дуже вологої погоди конденсат може утворюватися на зовнішній поверхні пристрою, коли волога в повітрі контактує з холодною поверхнею пристрою.
Чутно, як у холодильнику булькотить рідина.	<ul style="list-style-type: none">• Це холодоагент, який охолоджує внутрішні деталі морозильної камери.
У холодильнику непріємний запах.	<ul style="list-style-type: none">• Перевірте, чи не зіпсувалися якісь продукти.• Продукти із сильним запахом (наприклад, рибу) слід загортати, щоб запах не поширювався по холодильнику.• Періодично мийте морозильну камеру і викидайте зіпсовані продукти.
На стінках пристрою є шар наморозі.	<ul style="list-style-type: none">• Перевірте, чи не заблоковано вентиляційні отвори продуктами всередині холодильника.• Розкладіть продукти якомога далі від стінок, щоб покращити циркуляцію повітря.• Перевірте, чи належним чином зачинено дверцята.
На внутрішніх стінках пристрою і на овочах утворюється конденсат.	<ul style="list-style-type: none">• Продукти з високим умістом води зберігаються без обгортки за високого рівня вологи або на довгий час залишено відкритими дверцята холодильника.• Зберігайте продукти в обгортці або в герметичних контейнерах.
Лампи в морозильній камері і холодильнику не включаються.	<ul style="list-style-type: none">• Лампи можуть не включитися знову, якщо двері морозильної камери і холодильника залишаються відкритими поруч протягом не менше 2 секунд. Закрийте двері і потім відкрийте їх знову.

Нотатки

Обмеження температури навколишнього середовища

Цей холодильник розроблено для роботи за температури відповідно до класу температури, як вказано на табличці з технічними даними.

Клас	Символ	Температура оточення (°C)
Холодний помірний	SN	від +10 до +32
Помірний	N	від +16 до +32
Вологий тропічний	ST	від +16 до +38
Сухий тропічний	T	від +16 до +43

-  На внутрішню температуру впливають такі фактори: розташування холодильника, навколишня температура і частота відкриття дверцят. Щоб компенсувати негативний вплив цих чинників, налаштуйте температуру відповідним чином.

Правильна утилізація виробу
(Відходи електричного та електронного обладнання)

Ukrainian

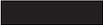
(Стосується країн, в яких запроваджено системи розподіленої утилізації)

Ця позначка на виробі, аксесуарах або в документації до них вказує, що виріб, а також відповідні електронні аксесуари (наприклад, зарядний пристрій, гарнітура, USB-кабель) не можна викидати разом із побутовим сміттям після завершення терміну експлуатації. Щоб запобігти можливій шкоді довкіллю або здоров'ю людини через неконтрольовану утилізацію, утилізуйте це обладнання окремо від інших видів відходів, віддаючи його на переробку та уможливаючи таким чином повторне використання матеріальних ресурсів.

Фізичні особи можуть звернутися до продавця, у якого було придбано виріб, або до місцевого урядового закладу, щоб отримати відомості про місця та способи нешкідливої для довкілля вторинної переробки виробу.

Корпоративним користувачам слід звернутися до свого постачальника та перевірити правила й умови договору про придбання. Цей виріб потрібно утилізувати окремо від інших промислових відходів.

Зв'яжіться з SAMSUNG по всьому світу
Якщо у вас є пропозиції або питання по продуктах Samsung,
зв'яжіться з інформаційним центром Samsung

L'va Tolstogo st., 57 Kiev 01032, Ukraine
0-800-502-000
www.samsung.com/ua/support (Ukrainian)
www.samsung.com/ua_ru/support (Russian)



Тоңазытқыш қолданушы нұсқаулығы

**Planet
First** 100 %
Recycled Paper

Бұл нұсқаулық 100% қайта айналымға түскен қағаздан жасалған.

Қазақша

мүмкіндіктерін елестету

Samsung бұйымын сатып алғаныңызға алғыс білдіреміз.

Дербес тұратын құрылғы



қауіпсіздік туралы ақпарат

ҚАУІПСІЗДІК ТУРАЛЫ АҚПАРАТ

	Символ Кедендік одақтың 005/2011 техникалық регламентіне сәйкес қолданылады және осы өнімнің қаптамасын екінші рет пайдалануға арналмағанын және жоюға жататынын көрсетеді. Осы өнімнің қаптамасын азық-түлік өнімдерін сақтау үшін пайдалануға тыйым салынады.
	Символ қаптаманы жою мүмкіндігін көрсетеді. Символ сандық код және/немесе әріп белгілері түріндегі қаптама материалының белгісімен толықтырылуы мүмкін.



ЕСКЕРТУ

- Құрылғыны іске қосқанға дейін мына нұсқаулықты мұқият оқып шығыңыз және қолдану үшін сақтап қойыңыз. Бұл құрылғыны осы қолдану нұсқаулығында сипатталған

мақсаттарда ғана қолданыңыз. Бұл құрылғыны мүмкіндігі шектеулі, көру қабілеті нашар немесе ақыл-ойы жетіспейтін немесе тәжірибесі мен білімі жоқ адамдарға (балаларды қоса), қауіпсіздігіне жауап беретін адамның бақылауынсыз немесе жетекшілігінсіз, пайдалануға болмайды.

- Бұл қолдану нұсқаулары әр-түрлі үлгілерге арналғандықтан (электрондық немесе механикалық жолмен басқарылатын үлгілер) сіздің тоңазытқышыңыздың сипаттамалары осы нұсқаулықтағы сипаттамалардан өзгеше болуы мүмкін.

ҚОЛДАНЫЛҒАН САҚТАНДЫРУ/ЕСКЕРТУ БЕЛГІЛЕРІ

	Мерт болу немесе ауыр жарақат алу қаупі бар екенін көрсетеді.
	Жеке жарақат алу немесе мүлікке зақым келтіру қаупі бар екенін көрсетеді.
	Жасауға БОЛМАЙДЫ деген ескерту
	Бөлшектеуге БОЛМАЙДЫ деген ескерту
	Ұстауға БОЛМАЙДЫ деген ескерту
	Міндетті түрде орындалу керек дегенді білдіреді.
	Қуат айыршасын қуат көзінен ажырату қажет дегенді білдіреді.
	Электр шогын болдырмау үшін, жерге тұйықтау қажет екенін көрсетеді.
	Арнайы маманның қызметін қолдану қажет екенін көрсетеді.
	Назар аударыңыз.

Бұл ескерту белгілері өзіңіздің және басқалардың жарақаттануын юолдырмау үшін берілген. Оларды бұлжытпай орындаңыз.

Бұл бөлімді оқып шыққан соң, кейнірек қарау үшін оны қауіпсіз жерде ұстаңыз.

СЕ мәлімдемесі

Бұл өнімнің Еуропалық одақтың №643/2009 ережесі бойынша қабылданған Төмен кернеу стандартына (2006/95/ЕС), Электрмагнитті сыйысымдылық стандартына (2004/108/ЕС), ДжҚ стандартына (2011/65/EU), Комиссия стандартына (EU) № 1060/2010 және Эко-дизайн стандартына (2009/125/ЕС) сәйкестігі анықталған. (Еуропалық одақта сатылатын өнімдер үшін)



ҚОҚЫСҚА ТАСТАУ ТУРАЛЫ АСА МАҢЫЗДЫ ЕСКЕРТУ БЕЛГІЛЕРІ

- Бұл бұйымды немесе басқа тоңазытқыштарды қоқысқа тастағанда, есігін, есік тығыздағышын, есік топсасын алып тастаңыз, сонда кішкентай балалар немесе жануарлар ішінде қалып қалмайды. Балаларға құрылғымен ойнауға болмайтыны қатаң ескертіліп,

қауіпсіздік туралы ақпарат _03

қадағалануы керек. Егер ішіне қамалып қалса, баланың жарақаттануы немесе тұншығып қалуы мүмкін.

- Орау материалдарын балалардың қолы жетпейтін жерде сақтаңыз, орам материалдары балалар үшін қауіпті болуы мүмкін.
- Егер бала пакетті басына киіп алса, тұншығып қалуы мүмкін.
- Бұл өнімнің орам материалын қоршаған ортаға зиян келтірмейтін жолмен тастаңыз.
- Балалардың ішіне кіре алмауы үшін сөрелерін қалдырыңыз. Құрылғының артындағы түтіктердің ешқайсысының қоқысқа тастағанға дейін зақымдалмағанына көз жеткізіңіз.
- R600a немесе R134a салқындатқыш құрал ретінде пайдаланылады. Тоңазытқышқа пайдаланылған салқындатқыш құралды көру үшін құрылғының артындағы компрессор жапсырмасын немесе тоңазытқыштың ішкі

жағындағы сипаттамалық тақтаны қараңыз. Бұл бұйымда тез тұтанатын газ (R600a салқындатқыш құралы) болғанда, бұл бұйымды қоқысқа қауіпсіз тастау үшін жергілікті билік органына хабарласыңыз. Циклопентан изоляциялық үрлегіш газ ретінде пайдаланылған. Изоляциялық материалдағы газдарға арнайы қоқысқа тастау процедурасы қажет. Бұл бұйымды экологиялық жағынан қауіпсіз етіп тастау үшін жергілікті билік органдарына хабарласыңыз. Құрылғының артындағы түтіктердің ешқайсысының қоқысқа тастағанға дейін зақымдалмағанына көз жеткізіңіз. Түтіктер ашық жерінен сынады.



R-600A ТОҢАЗЫТҚЫШ ҮЛГІЛЕРІНЕ АРНАЛҒАН

- Бұл құрылғының құрамында аздаған изобутан салқындатқыш мөлшері бар (R600a), қоршаған ортамен үйлесімділігі жоғары табиғи

газ, бірақ тез тұтанғыш келеді. Құрылғыны тасымалдағанда және орнатқанда, тоңазыту циклындағы бөлшектердің зақымдалмауын қадағалау керек. Түтіктен аққан салқындатқыш көзді күйдіруі немесе жарақаттауы мүмкін. Салқындатқыш түтіктен аққан жағдайда, ашық жалын көздерінің болмауын қадағалаңыз және тұтанғыш заттарды құрылғыдан алыс ұстаңыз, бөлмені бірден желдетіңіз.

- Орындамау салдарынан өрттің шығуы немесе жарылыс болуы мүмкін. Тоңазыту жүйесінен жылыстау орын алса, тез тұтанатын газ бен ауаның араласуына жол бермеу үшін құрылғы тұрған бөлменің көлемі пайдаланылатын салқындатқыш құралдың мөлшеріне байланысты болады. Ешқашан зақымдалу белгілері бар құрылғыны қоспаңыз. Күмәніңіз болса, делдалға хабарласыңыз. Бөлме өлшемі құрылғы ішіндегі R-600a салқындатқыштың әр 8 грамына 1 кубметр

болуы керек. Белгілі бір құрылғыдағы салқындатқыш құралының мөлшері құрылғыдағы сипаттамалық тақтада көрсетілген.



ОРНАТУҒА АРНАЛҒАН АСА МАҢЫЗДЫ ЕСКЕРТУ БЕЛГІЛЕРІ

- Бұл тоңазытқыш пайдаланылғанға дейін нұсқаулыққа сәйкес дұрыс орнатылуы және орналастырылуы керек.
- Тоңазытқышты ылғал жерге орнатпаңыз немесе су тиетін жерге орналастырмаңыз.
- Электр бөлшектерінің дұрыс изоляцияланбауы электр тогының соғуына немесе өрттің шығуына себеп болуы мүмкін.
- Тоңазытқышты күн сәулесі тікелей түсетін жерге орналастырмаңыз немесе пештерден, бөлме жылытқыштардан немесе басқа құрылғыдан келетін жылу көзіне жақын қоймаңыз.
- Бұл құрылғыны жерге тұйықтау қажет. Газ түтіктері, пластик су түтіктері немесе телефон

қауіпсіздік туралы ақпарат _05

сымы арқылы тұйықтауға болмайды.

- Электр тогының жылыстауы немесе тоңазытқыштың тогының жылыстауынан болатын ток соғуды болдыраму үшін тоңазытқышты жерге тұйықтау керек.
- Нәтижесінде электр тогының соғуы, өрттің шығуы, жарылуы, өнімнің бұзылуы мүмкін.
- Қуат сымын жерге дұрыс тұйықталмаған қуат көзіне жалғамаңыз және қуат көзінің жергілікті және мемлекеттік ережелерге сәйкес орнатылғанын қадағалаңыз.
- Қуат айырын ток көзіне дұрыстап қосыңыз. Бүлінген қуат айырын, қуат сымын немесе босаған қабырға қуат көзін қолдабаңыз,.
- Оның салдарынан электр тогының соғуы немесе өрттің шығуы мүмкін.
- Бірнеше құрылғыны бірнеше көзді қуат жабдықтағыш тақтаға қоспаңыз. Тоңазытқышты әрдайым вольттығы сипаттамалық тақтасына сәйкес жеке розеткаға жалғаңыз.

06_ қауіпсіздік туралы ақпарат

- Осылайша оның жұмысын жақсартып, үйдегі қуат көздерін шамадан тыс жүктеуден болатын өрт қаупінің алдын алуға болады.
- Егер қабырғадағы розетка бос болса, электр ашасын сұқпаңыз.
- Электр тогы соғуы немесе өрт шығуы қаупі бар.
- Қуат сымын төмен қарай салбыратып, қуат ашасын дұрыстап жалғаңыз.
- Егер қуат сымын жоғарғы жағын төмен қаратып жалғасаңыз, сым кесіліп, өрттің шығуына немесе электр тогының соғуына себеп болуы мүмкін.
- Қуат сымын шамадан тыс тартып, майыстырмаңыз. Қуат сымын шамадан бұрап, байламаңыз. Қуат сымын темір нәрсенің үстіне ілмеңіз, сымның үстіне ауыр нәрсе қоймаңыз, қуат сымын заттардың арасына салмаңыз, немесе құрылғының артына қарай тықпаламаңыз.
- Тоңазытқышты қозғалтқанда, қуат сымын басып қалмауын қадағалаңыз немесе зақымдап алмаңыз.

- Оның салдарынан электр тогының соғуы немесе өрттің шығуы мүмкін.
- Бойында немесе ұшында жарылған немесе зақымдалған жерлері бар сымды пайдаланбаңыз.
- Егер қуат сымы зақымдалса, оны өндірушіге немесе қызмет көрсету орталығының маманына ауыстыртып алыңыз.
- Электр сымын қатты майыстырмаңыз немесе оның үстіне ауыр заттар қоймаңыз.
- Тоңазытқышты қозғалтқанда, қуат сымын басып қалмауын қадағалаңыз немесе зақымдап алмаңыз.
- Оның салдарынан өрт шығады.
- Қуат сымын тоңазытқыштың қысып қалмауын немесе зақымдалмауын қадағалаңыз.
- Орам материалдарын балалардың қолы жетпейтін жерге қойыңыз.
- Балалар басына киіп алса, тұншығып қалу қаупі бар.
- Құрылғыны сымына қол оңай жететіндей етіп орналастыру қажет.
- Бұл құрылғыны жылу көздеріне немесе тұтанғыш заттарға жақын орнатпаңыз. Құрылғыны ылғал, майлы немесе шаң жерге, күн сәулесі тікелей түсетін және су (жаңбыр тамшылары) тиетін жерге қоймаңыз.
- Құрылғыны ылғал, майлы немесе шаң жерге, күн сәулесі тікелей түсетін және су (жаңбыр тамшылары) тиетін жерге қоймаңыз.
- Құрылғыны газ жылыстауы болуы мүмкін жерге орналастырмаңыз.
- Оның салдарынан электр тогының соғуы немесе өрттің шығуы мүмкін.
- Құрылғының үстіне шығуға немесе үстіне басқа заттар (жуылған кір, тұтанған май шам, тұтанған шылым, ыдыстар, химиялық азттар, темір заттар) қоюға болмайды.
- Нәтижесінде электр тогының соғуы, өрттің шығуы, жарылуы, өнімнің бұзылуы немесе адамның жарақаттануы мүмкін.



АБАЙЛАҢЫЗ

ОРНАТУҒА АРНАЛҒАН САҚТАНДЫРУ БЕЛГІЛЕРІ

- Құрылғының желдетілетін жерлерінде немесе орнату құрылымында кедергілер болмасын.
- Орнатқаннан кейін құрылғы 2 сағат тұруы қажет.
- Бұл құрылғыны орнату үшін білікті техникалық маман шақыру немесе қызмет көрсету компаниясына хабарласуға кеңес беріледі.
- Олай жасамаған жағдайда, электр тогының соғуы, өрттің шығуы, жарылуы, өнімнің бұзылуы немесе адамның жарақаттануы мүмкін.



ЕСКЕРТУ

ҚОЛДАНУ ТУРАЛЫ АСА МАҢЫЗДЫ ЕСКЕРТУЛЕР

- Розетканы су қолыңызбен ұстамаңыз.
- Оның салдарынан электр тогының соғуы немесе өрттің шығуы мүмкін.
- Құрылғының үстіне заттар қоймаңыз.
- Есігін ашқанда немесе жапқанда, заттар құлап,

адамды жарақаттауы және/ немесе материалдық шығын келтіруі мүмкін.

- Су толтырылған ыдыстарды тоңазытқыштың үстіне қоймаңыз.
- Егер төгіліп кетсе, өрт шығуы немесе электр тогының соғуы мүмкін.
- Балаларға құрылғымен ойнауға болмайтыны қатаң ескертіліп, қадағалануы керек.
- Саусақтарыңызды “қысып алуға болатын” аймақтардан қашық ұсатңыз: есік пен құрылғыны арасы өте тар. Жақын жерде балалар жүргенде есігін абайлап ашыңыз.
- Балаларды есігіне асылдырмаңыз. Жарақат алу қауіпі бар.
- Жарылыс немесе өрт шығу қауіпі бар. Балалардың тоңазытқыштың ішіне кіруіне жол бермеңіз.
- Мұздатқыштың қабырғаларын немесе мұздатқышта сақталған өнімдерді су қолыңызбен ұстамаңыз.
- Қолыңызды үсітіп алуыңыз

мүмкін.

- Бөтелкелер құлап кетпеуі үшін бір-біріне жақын қойылуы керек.
- Ешқашан саусақтарыңызды немесе басқа заттарды диспенсер тесігіне қоймаңыз.
- Жарақаттануы немесе материалдық шығын келуі қаупі бар.
- Тоңазытқыштың артына немесе астына қолыңызды немесе аяғыңызды жібермеңіз, темір заттарды (айыр сияқты, т.б.) тықпаңыз.
- Оның салдарынан электр тогының соғуы немесе жарақаттану қаупі бар.
- Үшкір жақтары жарақаттауы мүмкін.
- Тез тұтанатын спрейлер, тез тұтанатын заттар, құрғақ мұз, дәрі-дәрмек немесе химиялық заттар сияқты температураға сезімтал заттарды тоңазытқыштың жанында пайдаланбаңыз немесе ішіне қоймаңыз. Тоңазытқыштың ішіне жарылғыш немесе тұтанғыш заттарды немесе сұйықтарды (жағармай, еріткіш, пропан, арақ, эфир, төмен қысымды газдарды немесе осыған

ұқсас заттарды) қоймаңыз.

- Бұл тоңазытқыш тағамдар сақтауға ғана арналған.
- Оның салдарынан өрттің шығуы не жарылыс орын алуы мүмкін.
- Бұл өнім үй қолданысында тек тағам сақтауға арналған.
- Тоңазытқышта фармацевтикалық өнімдерді, ғылыми материалдарды немесе басқа төмен температураға сезімтал заттарды сақтамаңыз.
- Температураны қатаң бақылауды қажет ететін өнімдер тоңазытқышта сақталмауы керек.
- Өндіруші ұсынған түрлерінен басқа электр құралдарды тоңазытқышқа/мұздатқышқа қоймаңыз немесе пайдаланбаңыз.
- Егер фармацевтикалық иіс немесе түтін иісі шықса, бірден қуат көзінен ажыратып, Samsung Electronics қызмет орталығына хабарласыңыз.
- Бұл құралды өзіңіз жөндеуге, бөлшектеп немесе өзгертуге әрекеттенбеңіз.
- Стандарт төтеп бергіштен

қауіпсіздік туралы ақпарат _09

- басқасын (купер, темір сым, т.б.) қолданбаңыз.
- Құрылғыны жөндеу немесе қайта орнату қажет болса, жақын жердегі қызмет көрсету орталығына хабарласыңыз.
 - Олай етпеген жағдайда, электр тогының соғуы, өрттің шығуы, жарылуы, өнімнің бұзылуы немесе адамның жарақаттануы мүмкін.
 - Егер тоңазытқышта шаң немесе су болса, қуат сымын ажыратып, Samsung Electronics қызмет көрсету орталығына хабарласыңыз.
 - Олай жасамасаңыз, өрт шығу қаупі бар.
 - Егер газ жылыстауын анықтасаңыз, ашық оттың немесе тұтану мүмкіндігін болдырмауды қадағалап, құрылғы тұрған бөлмені бірнеше минут желдетіп алыңыз.
 - Еру процесін жылдамдату үшін өндіруші ұсынбаған механикалық құрылғыларды немесе басқа құралдарды пайдаланбаңыз.
 - Салқындату циклын бүлдірмеңіз.
- Тоңазытқыштың ішкі шамдарын ауыстыру үшін қуат көзінен ажыратыңыз.
 - Олай жасамасаңыз, ток соғу қаупі бар.
 - Егер шамын ауыстырғанда қиындық туындаса, қызмет көрсету орталығының мамандарына хабарласыңыз.
 - Егер өнім жарық диодты шаммен жабдықталса, шамның қақпағын және шамды өзіңіз алмаңыз.
 - Қызмет көрсету қызметкерлеріне хабарласыңыз.
 - Өндіруші немесе қызмет көрсету орталығының мамандары берген жарық диодты шамдарды ғана пайдаланыңыз.
 - Жәндіктерге қарсы құралдар сияқты ұшатын затты құрылғының бетіне шашпаңыз.
 - Адамдарға зиян келтіргенімен қоса, электр тогының соғуына, өрттің шығуына немесе өнімнің ақаулықтарына себеп болуы мүмкін.
 - Тоңазытқыштың ішін кептіру

үшін шаш кептіргішті пайдаланбаңыз.

- Жағымсыз иістерді кетіру үшін жағылған балауызды тоңазытқышқа қоймаңыз.
- Оның салдарынан электр тогының соғуы немесе өрттің шығуы мүмкін.
- Су ыдысын, мұз сөресін, су текшелерін суға толтырыңыз.



ҚОЛДАНУҒА АРНАЛҒАН САҚТЫҚ БЕЛГІЛЕРІ

- Егер тоңазытқыш суланса, қуат көзінен ажыратып, Samsung Electronics қызмет көрсету орталығына хабарласыңыз.
- Ішінен артық ылғалды сүртіп, есіктерін ашып қойыңыз.
- Әйтпесе, жағымсыз иіс пен өңез көбейіп кетуі мүмкін.
- Орнатқаннан кейін құрылғы 2 сағат тұруы қажет.
- Өнімнің жұмысын жақсарту үшін,
 - құрылғының артындағы жел кіретін тесіктердің алдына тағамдарды тым жақын қоймаңыз, себебі тоңазытқыш бөлімінде ауаның еркін айналуына

кедергі болуы мүмкін.

- Тағамды тоңазытқышқа қоймас бұрын оны жақсылап ораңыз немесе ауа кірмейтін ыдыстарға салыңыз.
- Мұздату үшін жаңа салынған тағамды бұрын қойылған тағамның жанына қоймаңыз.
- Көмірқышқыл газына толы немесе галдалған сусындарды мұздатқыш бөлімге қоймаңыз. Бөтелкелерді немесе шыны ыдыстарды мұздатқышқа қоймаңыз.
- Ішіндегісі қатқанда, шыны сынып, адамды жарақаттауы мүмкін.
- Мұздатылған тағамдардың ең ұзақ сақтау уақытын және жарамдылық мерзімдерін көріп алыңыз.
- Егер үш аптадан аз уақыт үйде болмасаңыз, тоңазытқышты қуат көзу ажырату қажеттілігі жоқ. Бірақ, үш апта немесе одан ұзағырақ уақыт үйде болмасаңыз, тамақты алып тасатңыз. Тоңазытқышты өшіріңіз және тазалап, шайып, құрғатыңыз.
- Шынының бетін қатты соғуға немесе оған қатты салмақ

қауіпсіздік туралы ақпарат _11

салуға болмайды.

- Сынған шыны адамға зақым және/немесе мүлікке зақым келтіруі мүмкін.
- Мұздатқыш пен тоңазытқыштың есігі 2 секунд немесе одан артық уақыт ашық тұрса, мұздатқыш пен тоңазытқыштың шамдары өшірілуі мүмкін.
- Есігіп жауып, қайта ашқанда шамдары да қайта жанады.



АБАЙЛАҢЫЗ

ТАЗАРТУ ТУРАЛЫ САҚТЫҚ БЕЛГІЛЕРІ

- Қуат айыры мен контакт нүктелерінен құрғақ матаны пайдаланып, шаң немесе су сияқты бөтен заттарды жиі сүртіп алып тұрыңыз.
- Қуар айырын ажыратып алып, құрғақ матамен сүртіп алыңыз.
- Оны орындамау салдарынан электр тогының соғуы немесе адамның жарақаттануы мүмкін.
- Тазалар алдында немесе жөндер алдында құрылғыны қабырғадағы қуат көзінен ажыратыңыз.
- Оны орындамау салдарынан электр тогының соғуы немесе

адамның жарақаттануы мүмкін.

- Құрылғыны тазалағанда оған тікелей су шашуға болмайды. Құрылғыны тазалау үшін жағармай, еріткіш немесе арақ қолданбаңыз.
- Нәтижесінде түссізденуі, пішіні бұзылуы, бүлінуі, ток соғу немесе өрт болуы мүмкін.
- Тез тұтанатын газды тоңазытқыш жанында шашпаңыз.
- Жарылыс немесе өрт шығу қаупі бар.



ДҰРЫС ПАЙДАЛАНУ ТУРАЛЫ ҚОСЫМША КЕҢЕСТЕР.

- Қуат көзі үзілген жағдайда жергілікті қуат жабдықтаушымен хабарласып, қанша уақытқа созылатынын сұраңыз.
- Бір не екі сағат ішінде қалпына келтірілетін ақаулар тоңазытқыш температураларына әсер етпейді. Дегенмен, өшірулі кезде есік ашуды азайтқаныңыз жөн.
- Қуат көзінің үзілісі 24

сағаттан асатын жағдайда, барлық мұздатылған тағамды шығарыңыз.

- Егер тоңазытқышпен кілттер берілсе, кілттерді балалардың қолы жетпейтін жерде және құрылғыға жақын ұстамау керек.
- Тоңазытқышқа арналған ең суық температурадан төменіне ұзақ уақытқа қойылғанда құрылғы тұрақты істемеуі мүмкін (тоңазытқыштағы қатырылған тағамдардың еруі және мұздатқыштағы температураның тым жылынып кетуі мүмкін).
- Банан, қауын сияқты төмен температурада тез бұзылатын тағамды сақтамаңыз.
- Құрылғыңыз оңай ериді, бұл құрылғыңызды қолмен ерітудің қажеті жоқ екенін білдіреді, себебі ол автоматты түрде орындалады.
- Еру кезінде көтерілген температура ISO талабына сәйкес.
Бірақ құрылғыны еріту кезінде еріген тағам температурасының шамаданы тыс көтерілуіне

жол бергіңіз келмесе, мұздатылған тағамды бірнеше қабат газетпен ораңыз.

- Толығымен еріген тағамды қайта мұздатпаңыз. Еріту кезіндегі мұздатылған тағам температурасының көтерілуі оны пайдалану мерзімін қысқартуы мүмкін.
- Құрамында Киото протоколына енген фторланған жылыжай газдары бар.
- Герметикалық бекітілген жүйе.
- Газдарды ауаға желдетпеңіз.
- Мұздату түрі: R-134a
Мөлшері: Қалыпты: 0,15 кг,
RT5983/5583/5573
: 0,17 кг Жаһандық жылу қарымы (GWP) : 1300
- Екі жұлдызды () бөлік(тер)дің немесе камера(лар)дың температурасы мұздатқыштың басқа бөлік(тер)іне қарағанда сәл жоғарырақ.
Екі жұлдызды бөлік(тер)дің немесе камера(лар)дың орналасатын орындары үлгі түріне байланысты, сондықтан жеткізілген кездегі нұсқауларға және/немесе жағдайларға қараңыз.

қауіпсіздік туралы ақпарат _13

ҚУАТ ҮНЕМДЕУ ТУРАЛЫ КЕҢЕСТЕР

- Құрылғыны салқын, құрғақ және жақсы желдетілетін бөлмеге орнатыңыз. Оған күннің көзі тіке түспейтініне көз жеткізіңіз және ешқашан оны ыстық көзіне (мысалы, радиатор) тікелей қоймаңыз.
- Құрылғының тесіктерін немесе торларын жаппаңыз.
- Жылы тағамды құрылғыға салмас бұрын салқындатып алыңыз.
- Мұздатылған тағамды тоңазытқышқа еру үшін қойыңыз. Сонда тоңазытқыштағы тағамды салқындату үшін мұздатылған өнімдердің төмен температураларын пайдалануға болады.
- Тағамды алған немесе тағамды салған кезде құрылғының есігін ұзақ ашып тұрмаңыз. Есік неғұрлым аз уақытқа ашылса, мұздатылған тағам соғұрлым аз пайда болады.
- Тоңазытқыштың артын үнемі тазалап отырыңыз. Шаң-тозаң электр қуатын

тұтынуды көбейтеді.

- Қажетті деңгейден төмен температураға қоймаңыз.
- Тоңазытқыштың негізі мен тоңазытқыштың артқы қабырғасынан ауаның жеткілікті шығатынына көз жеткізіңіз. Ауа өтетін тесіктерді жаппаңыз.
- Орнату кезінде оң, сол, артқы және үстіңгі жағынан ашық орын қалдырыңыз. Бұл қорек тұтынуды азайтып, қуат есебі көрсеткішінің төмен болуына көмектеседі

Бұл құрылғы үйде және сол сияқты, дүкендердегі қызметкерлерге арналған ас бөлмелерде,

- кеңселерде және басқа жұмыс орындарында пайдалануға арналған;
- ферма үйлерінде, қонақ үйдің қонақтары және басқа тұрғында жерлерде;
- төсек және таңғы аспен жабдықтайтын жерлерде;
- қоғамдық тағам орындарында және сол сияқты бөлшек сауда жасамайтын жерлерде.

Мазмұны

ТОҢАЗЫТҚЫШТЫ ОРНАТУ	15
SAMSUNG ТОҢАЗЫТҚЫШЫН	18
АҚАУЛЫҚТАРЫН ЖОЮ	22

Тоңазытқышты орнату

ТОҢАЗЫТҚЫШТЫ ОРНАТУҒА ДАЙЫНДАУ

Samsung қатарлас тоңазытқышын сатып алуыңызбен құттықтаймыз. Бұл құрылғы ұсынатын көптеген жаңа мүмкіндіктер мен тиімділіктерін қызықтайтын боласыз деген үміттеміз.



- Бұл тоңазытқыш пайдаланылғанға дейін нұсқаулыққа сәйкес дұрыс орнатылуы және орналастырылуы керек.
- Осы пайдалану нұсқаулығында сипатталғандай, бұл құрылғыны тек арналған мақсатына пайдаланыңыз.
- Барлық жөндеулерді мамандардың орындағаны дұрыс.
- Бұл өнімнің орам материалын қоршаған ортаға зиян келтірмейтін жолмен тастаңыз.
- Тоңазытқыштың ішкі шамдарын ауыстыру үшін қуат көзінен ажыратыңыз.
- Олай жасамасаңыз, ток соғу қаупі бар.

Тоңазытқышқа ең оңтайлы орын таңдау

- Күн сәулесі тікелей түспейтін орынды таңдаңыз.
- Еден беті тегіс (немесе тегістеу) жерді таңдаңыз.
- Тоңазытқыш есіктерінің оңай ашылуына жеткілікті орны бар орынды таңдаңыз.
- Жазық жерге жеткілікті орынға орнатыңыз.
- Тоңазытқыш жеткілікті бос орынға қойылмаса, ішкі салқындату жүйесі дұрыс жұмыс істемеуі мүмкін.

- Кеңдеу орын пайдалануға қажет етіледі. Төмендегі суретке және өлшемдеріне қараңыз.

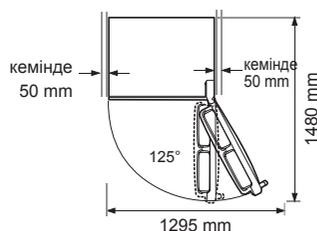
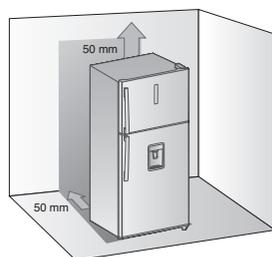

Ауа айналымы болуы үшін оң, сол, артқы және үстіңгі жағынан жеткілікті бос орын қалдырыңыз. Бұл қорек тұтынуды азайтып, қуат есебі көрсеткішінің төмен болуына көмектеседі

Тоңазытқышты температурасы 10°C градустан төмен жерге орнатуға болмайды.

Техникалық қызмет немесе қызмет көрсету жағдайында құралдың еркін жылжуына көз жеткізіңіз.



Тоңазытқышты орнатқанда, жөндеткенде немесе артын тазалағанда, құрылғыны тартып тікелей тартып шығарыңыз, сосын болғаннан кейін артын тікелей итеріп қойыңыз. Сондай ақ, еден толық салмақты тоңазытқышты көтеретін болуы қажет. Өтпегенде, еден бүлінуі мүмкін.



Қуат сымының артығын тоңазытқыштың артына қарай жоғары жинап қойыңыз, орнынан қозғағанда жаншылып қалмасын.



Өнімді орнатқанда, оны еденге көлденеңінен қоюға дейін, бейімделетін "Алдыңғы Аяғын" ұзындығы кем дегенде 47 мм-ге жеткенше бұрыңыз.

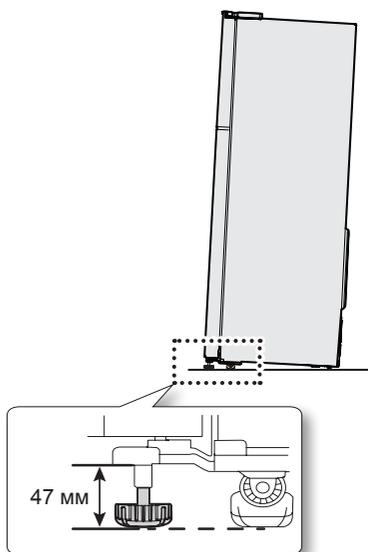

ТОҢАЗЫТҚЫШТЫ ТЕҢЕСТІРУ

Егер құрылғының алдыңғы жағы артқы жағынан кішкене жоғары болса, есікті оңайырақ ашып жабуға болады.

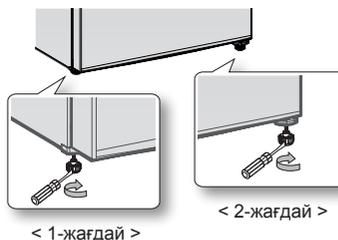

1-жағдай) Құрылғы солға қарай төмен еңкейіп тұр.

- Реттелетін аяғын жебе бағытымен құрылғы теңелгенше солға қарай бұрыңыз.

2-жағдай) Құрылғы оңға қарай төмен еңкейіп тұр.

- Реттелетін аяғын жебе бағытымен құрылғы теңелгенше оңға қарай бұрыңыз..

ЕСІКТІҢ ТҰТҚАСЫН ОРНАТУ

1. Есіктің сол қол жағына орнатылған тұтқаны құлыптау тілшелерінсәйкес келтіріңіз, сонда тұтқа орнына кіреді.

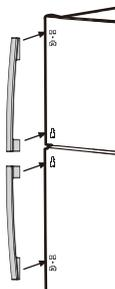

2. Сапты бекіту үшін, оны «тарс» еткен дыбыс шыққанша төмен тартыңыз, ал жоғарғы жағын бекіту үшін резеңке балға сияқты құралмен жайлап ұрыңыз.

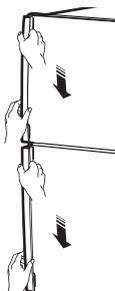

3. Тұтқаны төмен не жоғары тарту арқылы оның ішіндегі құлыптау тілшелерінің дұрыс құрастырылғанын тексеріңіз.

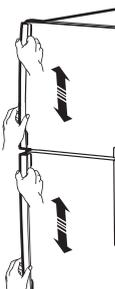

ТОҢАЗЫТҚЫШТЫ ОРНАТУ

Тоңазытқышты орналастырып алған соң, құрылғыны іске қосып, барлық ерекшеліктерінің қызығын көруіңізе болады. Келесі қадамдарды аяқтаған соң, тоңазытқыш толығымен жұмыс істеуі қажет. Егер олай болмаса, бірінші қуат көзін тексеріңіз, одан кейін осы қолданушы нұсқаулығының ақаулықтар бөлімін қараңыз. Егер ақаулық шешілмесе, Samsung Electronics қызмет көрсету орталығына хабарласыңыз.

1. Тоңазытқышты дұрыс жерге қабырғадан қашығырақ қойыңыз. Осы нұсқаулықтың орнату нұсқауларын қараңыз. Осы нұсқаулықтың орнату нұсқауларын қараңыз.
2. Тоңазытқышты қуат көзіне жалғаған соң, есігін ашқанда, ішкі шамдарының жануын қадағалаңыз.
3. Температураны ең суық деңгейге қойып, бір сағат күтіңіз. Мұздатқыш тоңазып, моторы бір қалыпты жүруі тиіс.
4. Тоңазытқыш қосылған соң, қажетті температураға жеткенше бірнеше сағат уақыт қажет болады. Тоңазытқыштың температурасы қажетті деңгейде суығанда, тағам және сусындарды қоюыңызға болады.

SAMSUNG тоңазытқышын

БАСҚАРУ ПАНЕЛІ АРҚЫЛЫ ҚОЛДАНУ (ЭЛЕТКРОНДЫ БАСҚАРУ ТҮРІ)

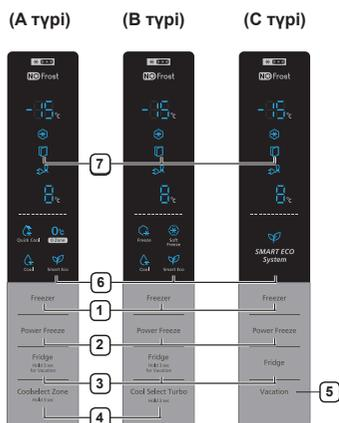

Түйме басылғаннан кейін қысқа дыбыс естіледі.

1 Мұздатқыш

Мұздатқыш түймесін басып, 15 °C және -23 °C градус аралығындағы қажетті температураға қойыңыз. Әдепкі температура -19 °C градусқа реттелген және мұздатқыш түймесін басқан сайын, температура берілген ретімен өзгеріп отырады, көрсеткіш таңдалған температураны көрсетеді.

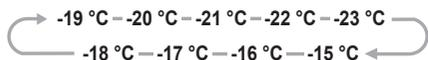

Жылы тамақты сақтауға қою немесе есіктің жиі ашылуына байланысты тоңазытқыш немесе мұздатқыш бөліктеріндегі температура күрт артқан жағдайда тоңазытқыштың немесе мұздатқыштың температура көрсеткіші жыпылықтайды

тоңазытқыштың немесе мұздатқыштың температура көрсеткіші жыпылықтайды (Тоңазытқыш немесе мұздатқыш температурасы қалыпты күйге келгенде тоңазытқыштың немесе мұздатқыштың температура көрсеткіші жыпылықтауды тоқтатады. Егер температура көрсеткіші бірнеше сағаттан кейін жыпылықтауды тоқтатпаса, қызмет көрсету орталығымен хабарласыңыз.

18_ Пайдалану

2 Қатты мұздатқыш

Қатты мұздату көрсеткіші () жанады және тоңазытқыш мұздатқыштағы өнімдерді мұздату уақытын жеделдетеді. Бұл функция 50 сағатқа іске қосылады және мұздатқыш көрсеткіші -23 °C мәнін көрсетеді. Бұл функция автоматты түрде өшеді. Қатты мұздату процесі аяқталған кезде Қатты мұздату функциясы өшіп, мұздатқыш алдыңғы температура параметріне оралады. Бұл функцияны пайдаланған кезде қуат тұтыну артады. Бұл функцияны өшіру үшін, мұздату түймесін басыңыз

Егер мұздатқышта көп көлемді азық-түлікті мұздатқыңыз келсе, Қатты мұздату функциясын 20 сағат бұрын іске қосыңыз.

3 Тоңазытқыш

Мұздатқыш түймесін басып, 1 °C және 7 °C градус аралығындағы қажетті температураға қойыңыз. Әдепкі температура 3 °C градусқа реттелген және мұздатқыш түймесін басқан сайын, температура берілген ретімен өзгеріп отырады, көрсеткіш таңдалған температураны көрсетеді.

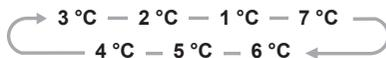

Демалыс функциясын іске қосу үшін түймені 3 секунд басып тұрыңыз. (А ТИПТІ) (А, В түрлері)

4 Салқын таңдау аймағы (Турбосы)

< A түрі >

Салқын таңдау аймағы функциясын іске қосу үшін осы түймені 3 сек басыңыз.

Жылдам салқындату ()

- Егер азық-түлікті жылдам салқындатқыңыз келсе, оны салқындату деңгейін таңдау аймағына қойып, жылдам салқындату режимін таңдаңыз.
- Салқындату деңгейін таңдау аймағы азық-түлікті 60 минут суытады.
- Жылдам салқындату режимі уақыты аяқталғанда, Салқындату деңгейін таңдау аймағының жөшігі Салқын режиміне автоматты түрде өтеді.

Нөл аумағы (0°C)

- Нөлдiк аймақ режимi таңдалған кезде Салқындату деңгейiн таңдау аймағының температурасы 0 °C мәніне орнатылады.
- Аса тез бұзылатын азық-түліктердi сақтау үшін Қатыру функциясын iске қосыңыз.

Салқын ()

- Салқын режимiн таңдаған кезде Салқындату деңгейiн таңдау аймағының температурасы 2 °C градусқа орнатылады.

< В түрi >**Мұздату ()**

- Мұздату режимiн (-12 °C) таңдағанда, тоңазытқыштың жалпы температура реттеуіне қарамай, бұл функциясы мұздатылған көкөністердi ұзағырақ сақтайды.

Ақырын мұздату ()

- Мұздату режимiн таңдағанда (-5 °C), тоңазытқыштың жалпы температура реттеуіне қарамай, бұл функциясы ет пен балықты ұзағырақ сақтайды.

Салқын ()

- Салқын режимiн таңдаған кезде Салқындату деңгейiн таңдау аймағының температурасы 2 °C градусқа орнатылады.

5 Демалыс**< А, В түрлері >**

Тоңазытқыш түймесін 3 сек басыңыз.

< С түрi >

Демалыс функциясын iске қосу үшін “Демалыс” түймесін басыңыз.

Демалыс көрсеткіші () жанады және сіз ұзақ демалысқа не іскери сапарға шығатын жағдайда немесе тоңазытқышты пайдалану қажеттігі болмаған кезде тоңазытқыш температураны 15 °C мәніне орнатады.

Демалыс функциясы iске қосулы болғанда мұздатқыш бөліктері қосулы сақталады.

Демалыс функциясы қосулы болғанда тоңазытқыш температурасы реттелген жағдайда демалыс функциясы автоматты түрде өшеді.

Демалыс функциясын пайдалану алдында тоңазытқыштағы тамақтың алып тасталғанына көз жеткізіңіз.

- Егер демалысқа немесе іссапарға кетіп бара жатсаңыз немесе тоңазытқышты пайдаланбау керек болса, «Демалыс» түймесін басыңыз.

6 Smart Eco

- Бұл белгі () жанғанда, тоңазытқыштың қуат үнемдеу функциясы iске қосылады.
- Қосымша бақылаусыз ол ішкі және сыртқы температураны анықтайтын көптеген датчиктер арқылы азық-түлікті жаңа күйінде автоматты түрде сақтайды және қуат тұтынуды барынша үнемдейді.

7 ()

- Бұл белгі тоңазытқыш есігі ашық болса жанады және белгі береді, есігі жабылғанда, өздігінен өшеді. Тоңазытқыш есігі 2 минуттан ұзақ ашылып қалса, тоңазытқыш дыбыстық белгі береді және шамы жыпылықтайды.

МҰЗ ЖАСАУ**ШИРАТЫЛҒАН МҰЗ ЖАСАУ****Мұз шаршыларын жасау**

Мұз шаршыларының науасын тартып шығарыңыз. Науаның артқы жағында берілген белгісіне дейін су толтырыңыз.

Науаны қайта орнына итеріп салыңыз.

Мұз кубиктері пайда болғанша күтіңіз.

Мұз шаршыларын алу.

Мұз шаршыларын сақтайтын шұңғылдың мұз



Су деңгейі

шаршылары науасының астында болуын қадағалаңыз. Олай болмаса, сырғытып, орнына салыңыз.

Сырғытпаларының бірін сағат бағытымен науа бұралғанша бұрыңыз.

Нәтижесі: Мұз шаршылары сақтау шұңғылына құлап түседі.

Қажет болса, 2-қадамды науаның екінші жартысын босату үшін қайталаңыз. Сақтау шұңғылын ал үшін:

- Аздап көтеріңіз.
- Өзіңізге қарай тартыңыз.





Жарылу қаупі

- Сұйықтық құйылған шыны бөтелкелерді мұздатқышқа қоюға мүлдем болмайды, себебі ішіндегі сұйықтық қатқан кезде шыны сынуы мүмкін.



Көбірек орын болу үшін, мұз жасағыш пен шұңғылды алып тастауға болады. Бұл терма немесе механикалық ерекшелектеріне әсер етпейді. Мұздату бөлімінің тағам қою сыйымдылығы тартпалардың орнымен бірге есептелген. Бұл температуралық және механикалық сипаттамаларға әсерін тигізбейді. Мұздатылған тағамдар сақтау бөлімінің сипаттамадағы сақтау көлемі осы алынған тартпалармен есептеледі.

СУ ДИСПЕНСЕРІН ПАЙДАЛАНУ (ҚОСЫМША)

Су диспенсері арқылы тоңазытқыштың есігін ашпай, салқын су алуға болады.

Су шұңғылын көтеріп, тартып алыңыз.

- Су шұңғылын алу үшін екі жағындағы ұстағышынан ұстаңыз.
- Бірінші рет қолданар алдында су шұңғылын тазалап алыңыз.

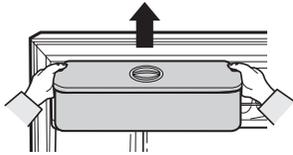

Бос орын көбірек болу үшін, су құятын ыдысты босатып, қақпағын мүлдем алып тастаңыз, енді су құятын ыдысын орнына қойып, тамақ салатын ыдыс ретінде қолданыңыз.

Су шұңғылын орнықты жерге қойып, сумен толтырыңыз.

- 2,8 л су құйыңыз, егер бұл мөлшерден артық болса, қақпағы жабылғанда төгілуі мүмкін.
- Су шұңғылын тоңазытқыштың ішінде толтыру мүмкін емес.

1-әдіс

Суды дөңгелек қақпағын жебе бағытымен жоғары көтеріп құйыңыз.



2-әдіс

Суды үлкен қақпағын ашып, ұстап тұрып құйыңыз.

Ұстағышы

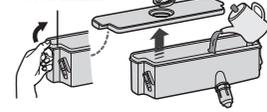

Су шұңғылын орналастырған соң, тоңазытқышты жабыңыз.

- Есікті диспенсер шүмегі сыртында қалатындай етіп жабыңыз.

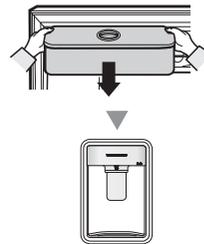

Су шұңғылын тоңазытқыш есігіне мықтап бекітіңіз.

Олай болмаса, су шұңғылы жұмыс істемейді.

Тоңазытқышты су шұңғылынсыз қолданбаңыз.

Олай болмаса, тиімділігі төмендеуі мүмкін.



Су шұңғылына судан басқа ешнәрсе салуға болмайды.

Стаканды су шығатын жерге қойып, су диспенсерінің тұтқасын стаканыңызбен ақырын басыңыз.

Диспенсер шашырауына жол бермеу үшін стаканның диспенсермен сәйкес тұрғанына көз жеткізіңіз.



Бекіту құралын “ашу” күйіне қоюды ұмытпаңыз.

Су осы күйге қойылғанда ғана ағады.

Диспенсер деңгейі

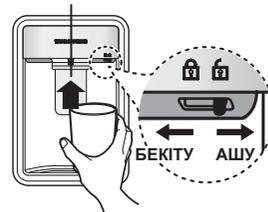

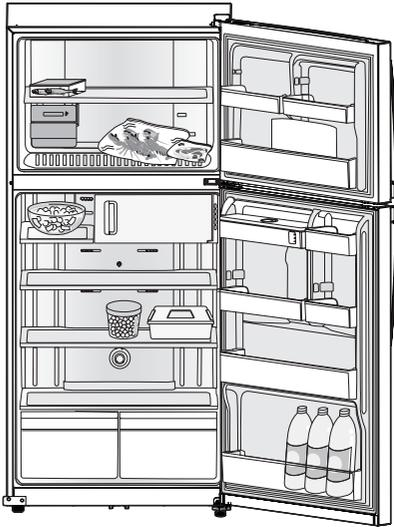

- Егер үйде біраз уақыт болмасаңыз, тоңазытқышты босатып, өшіріп қойыңыз. Ішінен артық ылғалды сүртіп, есіктерін ашып қойыңыз. Бұл иіс шығу мен көгеруден сақтайды.
- Егер тоңазытқыш ұзақ уақыт қолданылмаса, қуат көзінен ажыратып қойыңыз.

МҰЗДАТҚЫШ АКСЕССУАРЛАРЫН ШЕШУ

1. Мұз науасын тартып шығарып, мұздатқыш сәресінің алдыңғы жағын көтеріп, алға қарай тартып алыңыз.

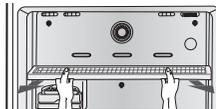

2. Сәресін көтеріп, алға қарай тартып алыңыз.

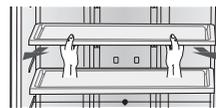

3. Сәресін көтеріп, алға қарай тартып алыңыз. Көкөніс ыдысын көтеріп, алға қарай тартып алыңыз. <a>Көкөніс жәшігін көтеріп, алға қарай тартып алып шығыңыз.

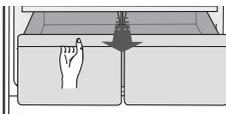

4. Су шұңғылын (қосымша) көтеріп, кестеде көрсетілгендей, алға тартып, алып шығыңыз.

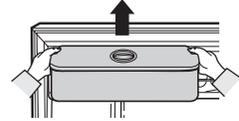

5. Төмен температуралы катализдеу дезодарантындағы тақшаның бір ұшын басып, тартып алыңыз.

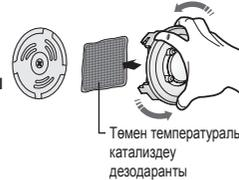

6. Есік сөрелерін көтеріп, тартып алыңыз.

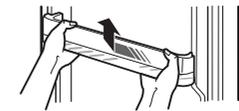

Аксессуарларын шешпестен бұрын жолында тағам тұрмағанына көз жеткізіңіз. Мүмкін болса, апат қаупін азайту үшін тағамды бірге алыңыз.



Бұл бұйымның қуатын тиімді пайдалану үшін барлық сөрелерін, тартпаларын және көрзеңкелерін (12)-суреттегідей бастапқы орнында қалдырыңыз.

ТОҢАЗЫТҚЫШТЫ ТАЗАЛАУ



Тазалау үшін бензин, еріткіш немесе Сlorox™ өнімдерін пайдалануға болмайды.

Олар жабдықтың бетіне зақым келтіріп, өрт қаупін тудыруы мүмкін.

Тоңазытқыш қосулы болғанда оған су бүрікпеңіз, бұл электр тогының соғуына әкелуі мүмкін.

Өрт қаупін тудыруы мүмкін болғандықтан, тоңазытқышты бензинмен, еріткішпен немесе автомобиль тазалау құралымен тазартуға болмайды.

ІШКІ ШАМДАРЫН АУЫСТЫРУ



Жарық диодты шамды ауыстыру үшін қызмет инженерін шақырыңыз.

Ақаулықтарын жою

МӘСЕЛЕ	ШЕШІМІ
Құрылғы мүлдем жұмыс істемейді немесе температура тым жоғары.	<ul style="list-style-type: none"> • Қуат сымының дұрыс жалғанғанын тексеріңіз. • Алдыңғы панеліндегі температура басқаруы дұрыс реттелген бе? • Құрылғыға күн көзі түсіп тұрған жоқ па, немесе жақын жерде жылу көзі бар ма? • Құрылғының арты қабырғаға тым жақын тұрған жоқ па?
Тоңазытқыштағы тағам қатып қалған.	<ul style="list-style-type: none"> • Дисплей тақтасындағы температура басқару жүйесі ең жоғары температураға қойылған ба? • Тұрған ортаның температурасы тым жылы ма? • Тоңазытқыштың ең суық бөлігінде су құрамы жоғары тағам сақталған ба?
Әдеттен тыс дыбыс шығарады.	<ul style="list-style-type: none"> • Құрылғының тегіс жерде тұрғанын тексеріңіз. • Құрылғының арты қабырғаға тым жақын тұрған жоқ па? • Құрылғының артына немесе асытан бөтен зат құлап қалған жоқ па? • Дыбыс құрылғының компрессорынан келіп тұрған жоқ па? • Сыртылдаған дыбыс құрылғының ішішен шықса, ол қалыпты құбылыс. Бұл дыбыс әр-түрлі жабдықтар қысқарғанда немесе кеңейгенде шығады.
Алдыңғы бұрышы мен қабырғалары жылы және конденсация үрдісі басталды.	<ul style="list-style-type: none"> • Ыстық өткізбейтін түтіктері конденсацияны болдырмау үшін алдыңғы бұрышында орнатылған. Ортаның температурасы жоғары болғанда, оның тиімділігі төмендеуі мүмкін. Бірақ, бұл қалыпты құбылыс. • Ауа райы ылғалды болғанда, ылғал ауа суық беткеймен қатынасып, конденсация құрылғының сыртынан да байқалады.
Құрылғыдан сұйық бүлкілі естіледі.	<ul style="list-style-type: none"> • Бұл - құрылғының ішін салқындататын тоңазыту құралы.
Ішінен жаман иіс шығады.	<ul style="list-style-type: none"> • Тағам бүлінді ме? • Иісі күшті тағамның (мысалы, балық) ауа кірмейтіндей етіп оралғанына көз жеткізіңіз. • Мұздатқышты уақытылы тазалап тұрыңыз және бүлінген немесе күдікті тағамды тастаңыз.
Қабырғасында мұз қабаты бар.	<ul style="list-style-type: none"> • Тоңазытқыш желдеткіші бекітіліп қалған жоқ па? • Тағамды ысырып, желдеткішті ашыңыз. • Есігі толық жабылған ба?
Ішкі қабырғалары және көкөністер ылғалданады.	<ul style="list-style-type: none"> • Құрамында су мөлшері көп тағам дұрыс жабылмай қойылған немесе есігі тым көп ашылған. • Тағамды жауып қойыңыз немесе бекітілетін ыдысқа салып қойыңыз.
Мұздатқыш пен тоңазытқыштың шамдары қосылмаған.	<ul style="list-style-type: none"> • Мұздатқыш пен тоңазытқыштың есіктері бір мезгілде 2 секунд немесе одан артық уақыт ашық тұрса, мұздатқыш пен тоңазытқыштың шамдары қайта жанбауы мүмкін. Есіктерін жауып, қайта ашыңыз.

Memo

Сыртқы бөлме температурасындағы шектеулер

Бұл тоңазытқыш сипаттамалық тақтасында белгіленген температура класы бойынша көрсетілген сыртқы температураларда істеуге арналған.

Класс	Таңба	Сыртқы температура ауқымы (°C)
Ұзартылған температура	SN	+10 бастап +32 дейін
Температура	N	+16 бастап +32 дейін
Субтропикалық	ST	+16 бастап +38 дейін
Тропикалық	T	+16 бастап +43 дейін

-  шкі температураларға тоңазытқыштың орны,
I сыртқы температура және есіктің ашылу жиілігі сияқты факторлар әсер етуі мүмкін.
Бұл факторлардың орнын толтыру үшін температураны қажетінше дұрыстаңыз.

Құрылғыны қоқысқа дұрыс тастау

(Қоқысқа тасталатын электр және электроника құрылғысы)

(Жеке қоқысқа тастау жүйесін пайдаланатын елдерге қатысты)

Kazakhstan



Өнімдегі, оның керек-жарақтарындағы немесе ілеспе кітапшасындағы белгі, осы өнім мен оның электроникалық керек-жарақтарын (мысалы, зарядтағыш құралы, құлаққабы, USB сымы), қолданыс мерзімі аяқталғаннан кейін басқа тұрмыстық қалдықтармен бірге тастамау керек дегенді білдіреді. Қалдық дұрыс тасталмаған жағдайда қоршаған орта немесе адамдардың денсаулығына келетін зиянның алдын алуға және материалдық ресурстарды қайтадан қажетке жаратуға өз үлесіңізді қосу үшін бұндай заттарды басқа қоқыс түрлерінен бөлектеп, қалдық өнімдерді қайта өңдеуден өткізетін жерге апарып тапсырыңыз.

Тұрмыстық құрылғыны қолданушылар, осы заттарды қоршаған ортаға залалсыз түрде қайта өңдеуден өткізу үшін осы құрылғыны қайда апарып тапсыру, қалай тапсыру туралы егжей-тегжейлі ақпаратты, осы өнімді сатып алған бөлшек сауда орталығына немесе жергілікті мекемеге хабарласып алуына болады.

Коммерциялық мақсатта қолданушылар, өз жабдықтаушыларына хабарласып, сатып алу келісім-шартының талаптарымен танысуы керек. Осы өнім мен оның электроникалық керек-жарақтарын басқа да коммерциялық өнімдердің қалдықтарымен араластырып тастауға болмайды.

SAMSUNG WORLD WIDE байланыс орталығына хабарласыңыз
Samsung өнімдеріне қатысты сұрақтарыңыз немесе айтатын пікіріңіз бар болса,
SAMSUNG тұтынушыларға қолдау көрсету орталығына хабарласыңыз.

36 Al-Farabi ave. , Block B (3-4)floor, Almaty, Kazakhstan
8-10-800-500-55-500 (GSM: 7799, VIP care 7700)
www.samsung.com/support



Sovutgich foydalanuvchi qo'llanmasi

**Planet
First** 100 %
Recycled Paper

Ushbu qo'llanma 100 foiz qayta ishlangan qog'ozdan tayyorlandi.

O'zbekcha

ajoyib imkoniyatlar

Samsung kompaniyasi sovutgichini xarid qilganligingiz uchun rahmat.

Avtonom qurilma



texnika xavfsizligi bo'yicha ma'lumotlar

TEXNIKA XAVFSIZLIGI BO'YICHA MA'LUMOTLAR



- Sovutgichdan foydalanishdan avval ushbu qo'llanmani diqqat bilan o'qib chiqing va keyinchalik foydalanish uchun saqlab qo'ying. Bu jihozdan faqat ushbu qo'llanmada bayon qilingan maqsadlardagina foydalaning. Bu jihoz jismoniy yoki aqliy qobiliyatlari cheklangan yoki bilimi va tajribasi yetarli bo'lmagan shaxslar (jumladan, bolalar) foydalanilishiga mo'ljallanmagan, ular nazorat ostida bo'lgan yoki ularning xavfsizligi uchun javobgar shaxs ushbu jihozdan foydalanish to'g'risida ko'rsatmalar bergan hollar bundan mustasno.
- Chunki quyidagi ishlatish yo'riqnomalari turli modellarni (elektronik nazorat turi, mexanik nazorat turi) qamrab oladi, sovutgichingiz xususiyatlari

ushbu qo'llanmada ta'rifi berilgan Sovutgichdan bir oz farq qilishi mumkin.

FOYDALANILGAN DIQQATNI QARATUVCHI/ OGOHLANTIRUVCHI BELGILAR

	O'lim va og'ir jarohatlanish xavfi mavjudligini ko'rsatadi.
	Shaxsiy jarohatlanish yoki moddiy shikastlash xavfi borligini ko'rsatadi.
	QILMASLIGINGIZ kerak bo'lgan narsalarni bildiradi.
	BO'LAKLAMASLIGINGIZ kerak bo'lgan narsalarni bildiradi.
	TEGMASLIGINGIZ kerak bo'lgan narsalarni bildiradi.
	Amal qilishingiz kerak bo'lgan narsalarni bildiradi.
	Vilkani rozetkadan uzishingiz kerakligini ko'rsatadi.
	Elektr toki urishi oldini olish uchun yerga ulash kerakligini ifodalaydi.

	Ushbu belgi xizmat ko'ratuvchi mutaxassis tomonidan xizmat ko'rsatilishi tavsiya qilinishini bildiradi.
	Eslatma.

Ushbu ogohlantiruvchi belgilar Sizni va boshqalarning shikastlanishlarini oldini olish uchun bu yerga joylashtirilgan. Iltimos, ularga qat'iy amal qiling. Ushbu bo'limni o'qib chiqqandan keyin sizga keyinchalik kerak bo'lishi mumkin bo'lgan ma'lumotlarni qidirish uchun uni ishonchli joyda saqlang.

CE Eslatmasi

Ushbu sovutgichning Quyi kuchlanishli jihoz bo'yicha Direktiva (2006/95/EC), Elektrpmagnit muvofiqlik bo'yicha Direktiva (2004/108/EC), RoHS Direkivasi (2011/65/EU), 1060/2010-sonli Komissiya Reglamenti (Yel) va Yevropa Ittifoqining 643/2009-sonli Reglamenti tomonidan amalga oshirilayotgan Eko-Loyiha bo'yicha Direktivasiga (2009/125/EC) mos kelishi aniqlangan. (Faqat Yevropa mamlakatlarida sotiladigan mahsulotlar uchun)



CHIQUITGA CHIQUARISH BO'YICHA MUHIM OGOHLANTIRUVCHI BELGILAR

- Ushbu va boshqa Sovutgich(lar) ni qayta ishlash uchun topshirayotganda kichik yoshdagi bolalar jonivorlar ichida qamailb qolmasligi uchun eshik/eshik zichlagichi va eshik zulfagini olib tashlang. Jihoz bilan o'ynamasligini ta'minlash uchun bolalarni nazorat qilib turish kerak. Agar bola ichqarida qamalib qolsa, jarohatlanishi va nafas ololmay o'lib qolishi mumkin.
- Barcha o'rama materiallarini bolalar qo'li yetmaydigan joyga qo'ying, chunki o'rama materiallar bolalar uchun xavfli.
- Agar bola paketni boshiga kiysa, bo'g'ilib qolishi mumkin.
- Iltimos, uchbu sovutgichning qadoqlashlash materiallarini atrof-muhitga zarar yetkazmaydigan tarzda chiqitga chiqaring.
- Bolalar osonlikcha ichiga kira olmasligi uchun tokchalarni joyida qoldiring. Qayta ishlash uchun topshirishdan oldin jihozning

texnika xavfsizligi bo'yicha ma'lumotlar _03

orqasidagi birorta ham naycha shikastlanmaganiga ishonch hosil qiling.

- R600a yoki R134a-dan sovutish moddasi sifatida foydalaniladi. Ushbu sovutgichda qaysi sovutish moddasidan foydalanilganini ko'rish uchun jihozning orqa panelidagi kompressor yorig'iga yoki sovutgichning ichki qismida joylashgan pasport yoqlig'iga qarang. Ushbu jihoz ichida tez yonuvchan gaz (R600a muzlatish moddasi) bo'lganida, ushbu mahsulotni xavfsiz tarzda chiqitga chiqarish uchun mahalliy hokimiyat idorasiga murojaat qiling. Siklopentandan izolyatsiyalovchi aylanuvchi gaz sifatida foydalaniladi. Izolyatsiyalovchi materialdagi gazlar chiqitga chiqarishning maxsus tartibini talab qiladi. Ushbu mahsulotni atrof muhitga zararsiz tarzda chiqitga chiqarish uchun mahalliy hokimiyat idorasiga murojaat qiling. Chiqitga chiqarishdan avval jihozlarning orqa panelidagi naychalardan birortasining ham

shikastlanmaganiga ishonch hosil qiling.

Trubkalar ochiq joyda sindirilishi kerak.

Faqat R-600a sovutish moddasi modellari uchun



- Ushbu jihoz tarkibida kam miqdordagi izobutan (R-600a) muzlatish moddasi bor, u atrof muhitga mutlaqo zarar yetkazmaydigan tabiiy gazdir, biroq u ham yonadi. Sovutgich bir joydan ikkinchi joyga tashilayotganda va o'rnatilayotganda sovutish tizimining hech qayeri shikastlanmasligini ta'minlash uchun ehtiyot choralari ko'rilishi lozim. Naychalardan chiqayotgan sovutish moddasi yonib ketishi yoki ko'zni jarohatlashi mumkin. Naychadan muzlatish moddasi oqayotganda uning yaqinida olov yonib turishiga yo'l qo'ymang, har qanday yonuvchan narsani mahsulot oldidan nariga oling va zudlik bilan

xonani shamollating.

- Bunday qilmasilik yong'in yoki portlashga sabab bo'ladi. Muzlatuvchi zanjirda oqib chiqishlar sodir bo'lgan hollarda yonuvchan gaz-havo aralashmasining hosil bo'lishini oldini olish uchun jihoz joylashtirilishi mumkin bo'lgan xonaning o'lchamlari foydalanilgan sovutish vositasi miqdoriga bog'liq holda aniqlanadi. Hech qachon shikastlanish alomatlari ko'rinib turgan jihozni ishga tushirmang. Agar shubhangiz bo'lsa, dilerga murojaat qiling. Jihozga quyilgan har 8 gramm R-600a sovutish moddasi uchun xonada 1m³ o'lchamdagi joy bo'lishi kerak. Jihozingizdagi sovutish vositasi miqdori uning ichidagi identifikatsiya yorlig'ida ko'rsatilgan.



OGOHLANTIRISH

O'RNATISH BO'YICHA MUHIM OGOHLANTIRUVCHI BELGILAR

- Sovutgich foydalanishdan avval ushbu qo'llanmaga muvofiq tarzda to'g'ri o'rnatilishi va

joylashtirilishi kerak.

- Sovutgichni nam yoki unga suv tegishi mumkin bo'lgan yerlarga o'rnatmang.
- Elektr qismlaridagi izolyatsiyaning shikastlanishi elektr toki urishi yoki yong'inga olib kelishi mumkin.
- Sovutgichni bevosita quyosh nuri tushadigan yerga joylashtirmang yoki pechka, xona isitgichlari yoki boshqa jihozlar issig'iga yaqin qo'ymang.
- Jihoz tegishli darajada yer bilan ulanishi kerak. Jihozni gaz quvuri, plastik suv quviri yoki telefon liniyasiga yer o'rnida ulamang.
- Sovutgichdan elektr tokining chiqib ketishi natijasida quvvatning har qamday chiqib ketishlari yoki elektr toki urishlarini oldini olish uchun Sovutgich yerga ulangan bo'lishi kerak.
- Bu tok urishi, yong'in, portlash yoki mahsulot bilan bog'liq muammolarga sabab bo'lishi mumkin.
- Elektr quvati kabelini hech qachon yerga to'g'ri ulanmagan rozetkaga tiqmang hamda u mahalliy va milliy kodlarga mos

texnika xavfsizligi bo'yicha ma'lumotlar _05

ekaniga ishonch hosil qiling.

- Elektr quvvati vilkasini devordagi rozetkaga tiqing. Shikastlangan elektr quvvati vilkasi, elektr kabeli yoki liqillab turgan rozetkadan foydalanmang.
- Bu elektr toki urishi yoki yong'inga olib kelishi mumkin.
- Bir qancha jihozni bitta elektr quvvati tarmog'i rozetkalar uyasiga ulamang. Sovutgich har doim alohida elektr rozetkasiga ulangan turishi, undagi quvvat kuchlanishi pasport yozuvida qayd etilgan kuchlanishga mos kelishi kerak.
- Bu hol yaxshi ishlashni ta'minlaydi, shuningdek, qizib ketgan simlardan yong'in chiqishiga olib kelishi mumkin bo'lgan uy elektr simlariga oshiqcha yuk tushishi oldini oladi.
- Agar devorga o'rnatilgan rozetka liqillab qolgan bo'lsa, vilkani unga tiqmang.
- Elektr toki urishi yoki yong'in chiqish xavfi mavjud.
- Elektr manbaiga ulash shnuri vilkasini shnur pastga osilib turuvchi to'g'ri holatda ulang.
- Agar vilka yuqori qismi pastga qaragan holda ulansa, kabel qirqilib ketishi va yong'in yoki

06_ texnika xavfsizligi bo'yicha ma'lumotlar

elektr toki urishiga sabab bo'lishi mumkin.

- Elektr kabelini tortmang yoki haddan ziyod bukmang. Elektr kabelini buramang yoki tugmang. Elektr kabelini metal narsalarga ildirmang, ustiga og'ir narsani qo'ymang, narsalar orasiga kiritmang yoki jihoz orqasidagi joyga tiqmang.
- Sovutgichni bir joydan ikkinchi joyga ko'chirayotganda ag'darib yubormaslik yoki elektr quvvati kabelini shikastlamaslik uchun ehtiyot bo'ling
- Bu elektr toki urishi yoki yong'inga olib kelishi mumkin.
- Butun uzunligi yoki uchlarida yoriqlar yoki ishqalanishdan hosil bo'lgan shikastlanishlar bo'lgan shnurdan foydalanmang.
- Agar elektr quvvati kabeli shikastlangan bo'lsa, ishlab chiqaruvchi va yoki xizmat ko'rsatuvchi xodimiga aytib, uni almashtiring.
- Elektr manbaiga ulash shnurini bukmang yoki uning ustiga og'ir buyumlarni qo'ymang.
- Sovutgichi ko'chirish vaqtida ag'darib yuborish yoki elektr manbaiga ulash shnurini shikastlashdan ehtiyot bo'ling.

- Bu yong'in chiqish xavfini tug'diradi.
- Elektr manbaiga ulash shnuri vilkasining sovutgichning orqa paneli tomonidan qisib qolinmaganligi yoki shikastlanmaganligiga ishonch hosil qiling.
- O'rama materiallarni bolalar qo'li yetmaydigan joyga qo'ying.
- Bolalar ularni boshiga kiyganida bo'g'ilib qolib o'lishi xavfi bor.
- Sovutgich shunday joylashtirilishi kerakki, o'rnatgandan keyin vilkadan osongina foydalanish mumkin bo'lsin.
- Jihozni isitgich va yonuvchi material yoniga o'rnatmang. Ushbu sovutgichni nam, yog'li yoki chang bosgan joylar, to'g'ridan-to'g'ri quyosh va suv (masalan, yomg'ir tomchilari ostiga) ta'siri ostidagi joylarga o'rnatmang.
- Ushbu sovutgichni nam, yog'li yoki chang bosgan joylar, to'g'ridan-to'g'ri quyosh va suv (masalan, yomg'ir tomchilari ostiga) ta'siri ostidagi joylarga o'rnatmang.
- Ushbu mashinani gaz chiqib ketishi mumkin bo'lgan joylarga o'rnatmang.
- Bu elektr toki urishi yoki yong'inga olib kelishi mumkin.
- Jihoz ustiga chiqmang yoki (yuvilgan kir, yoqilgan sham, yoqilgan sigaret, idishlar, kimyoviy reaktivlar, metall buyumlar singari) narsalarni qo'ymang.
- Bu tok urishi, yong'in, portlash, mahsulot bilan bog'liq muammolar yoki jarohatga sabab bo'lishi mumkin.



O'RNATISH UCHUN OGOHLANTIRUVCHI BELGILAR

- Sovutgich korpusidagi shamollatish teshiklarini ochib qo'ying yoki montaj konstruksiyasi to'siqlarini olib tashlang.
- Sovutgichni o'rnatgandan keyin 2 soat kuting.
- Ushbu sovutgichni o'rnatish yoki unga har qanday xizmat ko'rsatishni malakali texnik xodim yoki xizmat ko'rsatish kompaniyasi amalga oshirishi tavsiya qilinadi.
- Ushbu talabga amal qilmaslik elektr toki urishi, yong'in chiqishi, portlash, mahsulotning ishlashi bilan

texnika xavfsizligi bo'yicha ma'lumotlar _07

bog'liq muammolar yoki shikastlanishga olib kelishi mumkin.



FOYDALANISH BO'YICHA MUHIM OGOHLANTIRUVCHI BELGILAR

- Vilkani ho'l qo'lingiz bilan ushlamang.
- Bu elektr toki urishiga sabab bo'lishi mumkin.
- Sovutgich ustiga narsalar qo'ymang.
- Eshikni ochganingizda narsalar tushib ketib, shaxsiy jarohat va/ yoki moddiy zarar yetkazishi mumkin.
- Suv to'ldirilgan idishni Sovutgich ustiga qo'ymang.
- Suv to'kilib ketgan hollarda elektr toki urishi yoki yong'in chiqish xavfi mavjud.
- Bolalar jihoz bilan o'ynamasligini ta'minlash uchun nazorat ostida bo'lishi lozim.
- Barmoqlaringizni "qisib qoladigan" joylardan uzoqroq tuting : eshiklar orasidagi bo'sh joylar va shkaf ataylab kichik qilingan. Bolalar yaqin atroddda bo'lganda eshikni ochishda ehtiyot bo'ling.

08_ texnika xavfsizligi bo'yicha ma'lumotlar

- Bolalar eshikka osilishiga ruxsat bermang.
Aks holda ular qattiq jarohatlanishi mumkin.
- Bolalar qamalib qolishi xavfi bor.
Bolalarning Sovutgich ichiga kirishiga ruxsat bermang.
- Muzlatuvchi kamera ichki devorlariga yoki muzlatuvchi kameraga joylashtirilgan mahsulotlarga nam qo'llaringiz bilan tegmang.
- Bu sovuq urishiga olib kelishi mumkin.
- Butilkalar yiqilib tushlasliklari uchun bir-birlariga zich qilib joylashtirilishi kerak.
- Taqsimlash qurilmasi tirqishiga barmoqlaringiz yoki boshqa buyumlarni tiqmang.
- Bu shaxsiy jarohat va/yoki moddiy zarar yetkazilishiga olib kelishi mumkin.
- Sovutgich osti yoki orqasiga qo'l, oyoq yoki (ovqatlanish tayoqchalari va shu kabi) metall buyumlarni tiqmang.
- Bu elektr toki urishi yoki jarohatlanishga olib kelishi mumkin.
- O'tkir uchli narsalar shaxsiy jarohatlanishga sabab bo'lishi mumkin.

- Haroratga nisbatan sezgir bo'lgan moddalar, masalan, yonuvchan aerezollar, yonuvchan buyumlar, quruq muz, dori vositalari yoki kimyoviy moddalardan Sovutgich yaqinida foydalanmang yoki ularni Sovutgich yaqini yoki ichiga qo'ymang. Uchuvchan yoki yonuvchan buyumlar yoki moddalarni (benzol, suyultirgichlar, propan gazi, spirt, efir, suyultirilgan gaz va shunga o'xshash boshqa narsalarni) sovitgichda saqlamang.
- Ushbu Sovutgich faqat oziq-ovqat mahsulotlari uchun mo'ljallangan.
- Bu elektr toki urishi, yong'in yoki portlashga olib kelishi mumkin.
- Ushbu Sovutgich faqat uy sharoitida oziq-ovqat mahsulotlarini saqlash uchungina mo'ljallangan.
- Sovutgichda farmatsevtika mahsulotlari, ilmiy tadqiqot ashyolari yoki haroratga sezgir mahsulotlarni saqlamang.
- Qat'iy harorat nazoratini talab qiluvchi mahsulotlarni sovitgichga joylashtirmaslik kerak.
- Agar ishlab chiqaruvchi tavsiya qilgan bo'lmasa, muzlatkich/ muzxona ichiga elektr jihozlarini joylashtirmang yoki ulardan foydalanmang.
- Agar dori yoki tutun hidini sezib qolsangiz, zudlik bilan elektr quvvati vilkasini sug'irib oling va Samsung Electronics xizmati markaziga murojaat qiling.
- O'zingizcha jihozni ta'mirlash, bo'laklarga ajratish yoki o'zgartirishga urinmang.
- Standart saqlagichdan boshqa (mis, p'olat sim va hk. singari) saqlagichlardan foydalanmang.
- Jihozni ta'mirlash yoki qayta o'rnatish talab etilganda yaqin atrofigizdagi xizmat markaziga murojaat qiling.
- Ushbu talabga amal qilmaslik elektr toki urishi, yong'in chiqishi, mahsulotning ishlashi bilan bog'liq muammolar yoki shikastlanishga olib kelishi mumkin.
- Agar Sovutgich ichiga chang yoki suv kirsa, elektr manbasiga ulash kabeli vilkasini rozetkadan sug'uring va Samsung Electronics xizmat markaziga murojaat qiling.
- Aks holda yong'in chiqish xavfi paydo bo'ladi.

texnika xavfsizligi bo'yicha ma'lumotlar _09

- Agar gaz chiqayotganini ko'rib qolsangiz, olovdan saqlaning yoki yonishi mumkin bo'lgan narsalarni chetga oling va jihoz turgan xonani bir necha daqiqa shamollating.
 - Muzdan tushirish jarayonini tezlashtirish uchun ishlab chiqaruvchi tomonidan tavsiya qilinganlaridan boshqa mexanik qurilmalardan foydalanmang.
 - Muzlatish zanjirini shikastlamang.
 - Sovutgichning ichki lampochkasini almashtirishdan oldin elektr quvvati vilkasini rozetkadan tortib chiqarib oling.
 - Aks holda tok urish xavfi paydo bo'ladi.
 - Agar chiroqni almashtirish bilan bog'liq qiyinchiliklar bo'lsa, xizmat ko'rsatuvchi xodimlarga murojaat qiling.
 - Agar mahsulotlar elektr diod chirog'i bilan jihozlangan bo'lsa, lampa qopqog'i va elektr diod chirog'ini o'zingizcha yechib olmang.
 - Iltimos, xizmat ko'rsatuvchixodimlarga murojaat qiling.
 - Ishlab chiqaruvchi yoki xizmat ko'rsatuvchi xodimlar bergan elektr diod chiroqlaridan
- 10_ texnika xavfsizligi bo'yicha ma'lumotlar

foydalaning.

- Kir yuvish mashina sirtiga insektitsidlar kabi tez bug'lanuvchi materiallarni sepmang.
- U odam uchun havfli bo'lish bilan bir vaqtda bu elektr toki urishi, yong'in chiqishi yoki mahsulotning ishlashi bilan bog'liq muammolarga olib kelishi mumkin.
- Sovutgich ichini quritish uchun soch quritgichdan foydalanmang.
- Yomon hiqlarni ketkazish uchun Sovutgich ichiga yonib turgan shamni qo'ymang.
- Bu elektr toki urishi yoki yong'inga olib kelishi mumkin.
- Suv baki, muz idishi, suv kublarini faqat ichimlik suvi bilan to'ldiring.



FOYDALANISH UCHUN EHTIYOT BO'LISH BELGILARI

- Sovutgichga suv tekanda elektr quvvati vilkasini chiqarib oling va Samsung Electronics xizmat markaziga murojaat qiling.
- Ichkaridagi oshiqcha namlikni artib oling va eshiklarni ochiq

qoldiring.

- Aks holda hid va mog'or paydo bo'lishi mumkin.
- Sovutgichni o'rnatgandan keyin 2 soat kuting.
- Mahsulot yaxshi ishlashi uchun
- Oziq-ovqat mahsulotlarini jihozning orqa tarafidagi havo teshiklariga yaqin qo'ymang, chunki bu muzlatkich bo'lmasida havo bemaol aylanishiga to'sqinlik qilishi mumkin.
- Oziq-ovqat mahsulotlarini muzlatish kamerasi yoki muzxonaga qo'yishdan oldin yaxshilab o'rang yoki havo o'tkazmaydigan idishga soling.
- Yangi joylashtirilayotgan oziq-ovqat mahsulotlarini allaqachon muzlagan oziq-ovqat mahsulotlari yaqiniga joylashtirmang.
- Gazlangan yoki vishillovchi suyuqliklarni muzxonaga joylashtirmang.
Butilka yoki shisha idishlarni muzxonaga joylashtirmang.
- Shisha ichidagi suyuqlik muzlaganda u chil-chil sinib, shaxsiy jarohat yetkazishi mumkin.
- Iltimos, muzlatilgan

mahsulotlarning eng ko'p saqlash vaqtlari va yaroqlilik muddatlariga amal qiling.

- Agar uch haftadan kamroq muddatga biror joyga ketadigan bo'lsangiz, sovutgichni elektr manbasidan uzib qo'yish hojati yo'q.
Lekin uch hafta yoki undan ko'proq muddatga ketadigan bo'lsangiz, barcha oziq-ovqat mahsulotlarini olib qo'ying.
Sovutgichni elektr manbasidan uzib qo'yib tozalang, yuving va quriting.
- Shisha yuzasiga kuchli zarba bermang yoki ortiqcha kuch ishlatmang.
- Singan shisha odamga jarohat yetkazishi va/yoki moddiy shikastlarga olib kelishi mumkin.
- Muzxona bilan sovutkich lampalarining o'chishi uchun ularning eshigi bir xil qiyalikda 2 sekund davomida ochiq turishi kifoya.
- Eshiklar yopilib, qayta ochilganida chiroqlar qayta yonadi.



TOZALASH BO'YICHA EHTIYOT BO'LISH BELGILARI

- Chang yoki suv singari barcha begona narsalarni elektr quvvati terminallaridan sidirib tashlang va har doim ulash joylarini quruq latta bilan arting.
- Elektr quvvati vilkasini chiqarib oling va quruq latta bilan arting.
- Bunday qilmaslik tok urishi yoki yo'ng'inga sabab bo'lishi mumkin.
- Tozalash yoki u yoq-bu yog'ini tuzatishdan oldin jihozni devordagi rozetkadan uzing.
- Bunday qilmaslik tok urishi yoki yo'ng'inga sabab bo'lishi mumkin.
- Jihozni unga to'g'ridan-to'g'ri suv sepish bilan tozalamang. Jihozni tozalash uchun benzol, suyultirgich yoki spirtli ichimliklardan foydalanmang.
- Bu uning rangi ketib qolishi, shakli o'zgarishi, shikastlanishi, tok urishi yoki yong'inga sabab bo'lishi mumkin.
- Tez o't oladigan gazni Sovutgich yaqinida sepmang.
- Portlash yoki yong'in chiqish xavfi bor.



TO'G'RI FOYDALANISH UCHUN QO'SHIMCHA MASLAHATLAR

- Agar elektr quvvati ta'minotida uzilish yuz bergan bo'lsa, elektr ta'minoti tarmog'ining mahalliy idorasiga qo'ng'iroq qilib, uzilish qancha davom etishi mumkinligini so'rab biling.
- Bir yoki ikki soat ichida bartaraf etiladigan uzilishlar sovutgichdagi harorat ko'rsatkichlariga ta'sir qilmaydi. Lekin elektr quvvati yo'q payti eshikning ochilib-yopilishlarini kamaytirishingiz kerak bo'ladi.
- Ammo elektr quvvati uzilishi 24 soatdan ko'p davom etadigan bo'lsa, barcha muzlatilgan oziq-ovqat mahsulotlarini chiqarib oling.
- Agar sovutgichning kaliti bo'lsa, uni bolalar qo'li yetmaydigan va jihozga yaqin bo'lmagan joyda saqlash kerak.
- Sovutgich harorati Sovutgich ishlashi mo'ljallangan haroratlar diapazoning quyi chegarasidan past bo'lgan joyga uzoq vaqt davomida qo'yilganda barqaror ishlamasligi (ichidagilarning muzdan tushib ketishi yoki muzlatilgan mahsulotlar bo'linmasidagi harorat juda iliq

bo'lib qolishi) mumkin.

- Banan, qovun kabi past haroratlarda buzilishi oson bo'lgan oziq-ovqat mahsulotlarini sovutgichga joylashtirmang.
- Ushbu Sovutgich muzlashdan holi, bu ushbu qurilmani qo'lda muzdan tushirishning hojati yo'qligini, buning avtomatik ravishda bajarilishini bildiradi.
- Muzni eritish vaqtida harorat ko'tarilishi Xalqaro standartlashtirish tashkiloti talablariga mosdir. Lekin siz jihoizning muzini eritayotganda muzlatilgan oziq-ovqat mahsulotlari harorati haddan ziyod ko'tarilib ketishi oldini olmoqchi bo'lsangiz, muzlatilgan oziq-ovqat mahsulotlarini bir necha qavat qog'oz bilan o'rab qo'ying.
- To'liq erib bo'lgan oziq-ovqat mahsulotlarini qayta muzlatmang. Muzdan tushirish vaqtida muzlatilgan oziq-ovqat mahsulotlari haroratining har qanday ko'tarilishi ularning yaroqlilik muddatlarini qisqartirishi mumkin.
- Tarkibida Kioto protokolida qayd etilgan fforli is gazi bor
- Germetik tizim
- Gazlarni atmosferaga chiqarmang

- Sovutish vositasi turi: R-134a
Miqdori: Oddiy : 0.15 kg,
RT5983/5583/5573 : 0.17 kg
Global isitish potentsiali (GIP) :
1300
- Ikkita yulduzcha (**)
belgisiga ega bo'lgan ikki yulduzli bo'lim(lar) yoki bo'lma(lar)dagi harorat muzlatish kamerasining boshqa bo'lma(lari)sidagi haroratga nisbatan biroz balandroq bo'ladi. Ikki yulduzli bo'lim(lar) yoki bo'lma(lar) yetkazib berilgan ko'rsatma va/yoki shartga asoslanadi.

ENERGIYANI TEJASH BO'YICHA MASLAHATLAR

- Sovutgichni yaxshi havo almashishiga ega bo'lgan salqin, quruq xonaga o'rnatish. Uning to'g'ridan-to'g'ri tushuvchi quyosh nurlari ta'siri ostida emaligiga ishonch hosil qiling va hech qachon issiqlik manbai (masalan, isitish radiatori) yaqiniga joylashtirmang.
- Sovutgich korpusidagi havo almashish tirqishlari yoki panjaralarini to'sib qo'ymang.
- Iliq oziq-ovqat mahsulotlarini

texnika xavfsizligi bo'yicha ma'lumotlar _13

sovutgichga joylashtirishdan avval sovuting.

- Muzlatilgan oziq-ovqat mahsulotlarini eritish uchun sovutgichga qo'ying. Siz keyin muzlatilgan oziq-ovqat mahsulotlarining past haroratlaridan sovutgichdagi oziq-ovqat mahsulotlarini sovutishda foydalanishingiz mumkin.
- Oziq-ovqat mahsulotlarini sovutgichga qo'ysih yoki Sovutgichdan olishda Sovutgich eshiklarini xaddan tashqari uzoq vaqt ochib turmang. Eshik qancha kam vatq ochilib tursa, muzlatish kamerasida shuncha kam muz hosil bo'ladi.
- Sovutgichning orqa tomonini izchil ravishda tozalab turing. Chang elektr quvvati sarfini oshiradi.
- Haroratni keragidan pastroqqa o'rnatmang.
- Sovutgich asosi va orqa devoridan yetarlicha havo chiqib

turganligiga ishonch hosil qiling. Havo almashish tirqishlarini yopib qo'ymang.

- O'rnatishda o'ng, chap, orqa va yuqoridan bo'sh joy qoldiring. Bu quvvat iste'molini kamaytirish va elektr quvvatlar uchun sarflaydigan harajatlaringizni bir xil darajada saqlashingizga yordam beradi.

Bu qurilma uy sharoitida va

- do'konlardagi oshxona hududlari, ofislar va boshqa ish muhitlari;
- fermer xo'jaliklarida va mehmonxonalar, motellar va boshqa turar-joy muhitlaridagi mijozlar tomonidan;
- uxlash va nonushta turidagi muhitlarda;
- umumiy ovqatlanish va shunga o'xshash chakana savdo uchun qo'llanilmaydigan boshqa joylarda foydalanish uchun mo'ljallangan.

mundarija

SOVUTGICHNI O'RNATISH	15
SAMSUNG SOVUTGICHINI ISHLATISH	18
NOSOZLIKLARNI BARTARAF QILISH	22

sovutgichni o'rnatish

SOVUTGICHNI O'RNATISHGA TAYYORLASH

Samsung korporatsiyasi sovutgichini xarid qilganingiz bilan tabriklaymiz.

Ushbu yangi jihozda taklif qilinyotgan ko'plab zamonaviy xususiyatlar va foydali jihatlardan bahramand bo'lasiz, deb umid qilamiz.



- Sovutgich foydalanishdan avval ushbu qo'llanmaga muvofiq tarzda to'g'ri o'rnatilishi va joylashtirilishi kerak.
- Ushbu mashinadan faqat ushbu qo'llanmada bayon qilingan maqsadlardagina foydalaning.
- Biz ushbu sovutgichga ko'rsatiladigan har qanday texnik xizmatning malakali shaxs tomonidan bajarilishini qat'y ravishda tavsiya qilamiz.
- Iltimos, uchbu sovutgichning qadoqlashlash materiallarini atrof-muhitga zarar yetkazmaydigan tarzda chiqitga chiqaring.
- Sovutgichning ichki chirog'ini almashtirishdan oldin elektr quvvati vilkasini rozetkadan tortib chiqarib oling.
- Aks holda tok urish xavfi paydo bo'ladi.

Sovutgich uchun eng yaxshi joy tanlash

- Quyosh nuri to'g'ridan-to'g'ri tushmaydigan joyni tanlang.
- Tekis (yoki shunga yaqin) joyni tanlang.
- Sovutgich eshiklari bemaol ochilishi uchun joy yetarli bo'lgan joyni tanlang.
- Muxlatgichni tekis yuzaga o'rnatish uchun yetarli joy bo'lishini ta'minlang.
- Agar muxlatgich tekis turmasa, ichki sovutish tizimi to'g'ri ishlamasligi mumkin.
- Foydalanish uchun talab etiladigan umumiy maydon.
Quyidagi rasm va o'lchamga qarang.

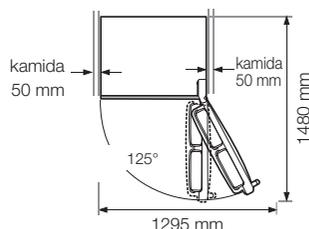
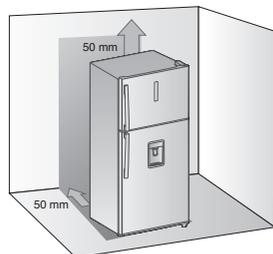

Havo aylanishi uchun o'ngi, chapi, orqasi, tepasida yetarli joy bo'lishini ta'minlang. Bu elektr quvvati sarfi va xarajatlarini kamaytiradi.

Havo harorati 10 °C darajadan past bo'lganda muxlatgichni o'rnatmang. Iltimos, texnik xizmat ko'rsatish va servis vaqtida sovutgichni osongina ko'chirish mumkinligiga ishonch hosil qiling.



Sovutgichni o'rnatayotgan, y yoq-bu yog'ini tuzatayotgan yoki orqasini tozalayotganda uni tortib chiqarganingiz va ish nihoyasiga yetgandan so'ng itarib joyiga qo'yganingizga ishonch hosil qiling. Shuningdek, ichi to'la Sovutgich ostidagi yer ko'tara olishiga ishonch hosil qiling. Aks holda u yerni shikastlashi mumkin.



Sovutgich orqasidagi oshiqcha uzunlikdagi elektr kabelini u yerga tushub sudralmasligi va joyidan ko'chirilayotganda g'ildiraklar ostiga tushib, shikastlanmasligi uchun bog'lab qo'ying.



Mahsulotni o'rnatayotganda, uni polga gorizontal qo'yishdan oldin sozlanuvchi "Old oyoq" oyoqchasini burab, kamida 47 mm gacha uzaytirishni unutmang.

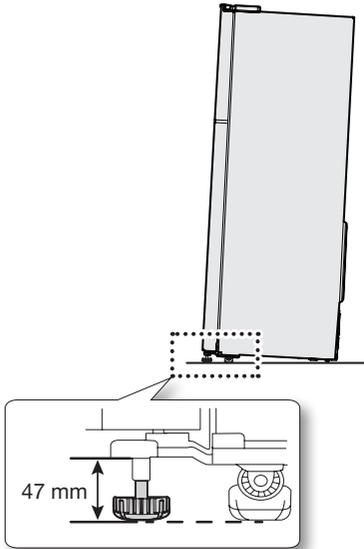

SOVUTGICH TEKISLIGINI TO'G'RILASH

Agar jihozning old tarafi orqasidan ko'ra bir oz baland bo'lsa, eshik osonroq ochilib yopiladi.

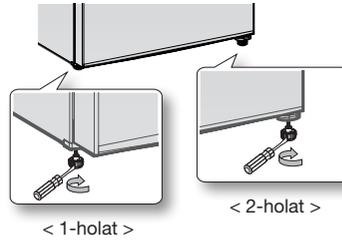

1-holat. Jihoz burchak ostida chap tomonga og'ib turibdi.

- Jihoz tekis turgunga qadar chap sozlash oyog'ini mil yo'nalishi bo'ylab burang.

2-holat. Jihoz burchak ostida o'ng tomonga og'ib turibdi.

- Jihoz tekis turgunga qadar o'ng sozlash oyog'ini mil yo'nalishi bo'ylab burang.

ESHIK TUTQICHINI O'RNATISH SOVUTGICHNI SOZLASH

1. Eshikning chap tomoniga o'rnatilgan tutqichning birlashtiruvchi ilmoqlari bilan tutqich teshigini bir-biriga to'g'rilang.

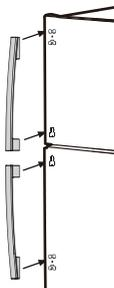

2. Tutqichni joyiga tushirish uchun “Shilq” etguncha pastga bosish va uni joyiga to'liq tushirish uchun tepasidan rezina bo'lg'aga o'xshash asbob bilan yengil uring.

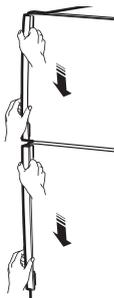

3. Tutqichlarni pastga bosish va tepaga ko'tarish bilan uning ichidagi birlashtiruvchi ilmoqlar joyiga tushgan-tushmaganini tekshiring.

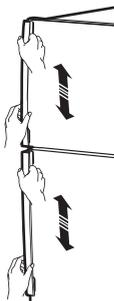

Endi sovutgichni yoyiga o'rnatib bo'lganingizdan so'ng jihozning to'liq xususiyat va funksiyalarini sozlash va ulardan bahramand bo'lishga tayyorsiz. Quyidagi amallar bajarilgandan so'ng sovutgichingiz to'liq ishlaydigan bo'lishi kerak. Mabodo unday bo'lmasa, quvvat ta'minoti va elektr manbasini tekshiring yoki ushbu foydalanuvchi qo'llanmasi oxiridagi nosozliklarni topib barataf qilish bo'limidagi ishlarni qilishga urinib ko'ring. Agar shundan so'ng ham savollar paydo bo'lsa, Samsung Electronics xizmat markaziga murojaat qiling.

1. Sovutgichni u bilan devor o'rtasida yetarli joy qoladigan yerga o'rnatish. Ushbu qo'llanmadagi o'rnatish yo'riqnomalariga qarang.
2. Sovutgich elektr quvvatiga ulangandan so'ng eshikni ochganingizda ichki chiroq yonishiga ishonch hosil qiling.
3. Harorat nazoratini eng sovuq haroratga qo'ying va bir soat kutib turing. Muzlatkich bir oz sovushi va motor bir tekis ishlab turishi kerak.
4. Sovutgich elektr quvvatiga ulangandan so'ng tegishli haroratni ta'minlab berishi uchun bir necha soat o'tishi kerak. Sovutgichdagi harorat yetarli darajada sovugach, unda oziq-ovqat mahsulotlari va ichimliklarni saqlashingiz mumkin.

SAMSUNG sovutgichini ishlatish

BOSHQARUV PANELIDAN FOYDALANISH (ELEKTRON BOSHQARUV TURI)

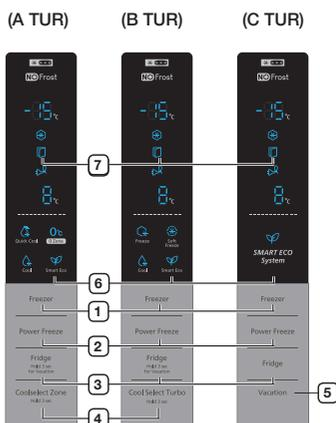

Har safar tugma bosilganda qisqa signal tovushi chiqadi.

1 Muzxona

Muzlatkich haroratini -15°C dan -23°C darajagacha istagan haroratga qo'yish uchun Freezer (Muzlatkich) tugmasini bosing. O'rnatilgan standart harorat -19°C darajadir va har safar Freezer (Muzlatkich) tugmasini bosganingizda harorat undan keyingi holatga o'taveradi va harorat indikatorini istalgan haroratni ko'rsatadi.

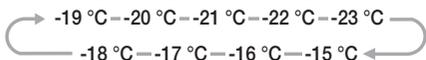

Issiq ovqat qo'yilganda yoki eshiklar tez-tez ochilib yopilganda muzxona yoki muzlatish kamerasi bo'lmisida harorat tez ko'tarilib ketganda muzxona yoki muzlatish kamerasining harorat ko'rsatkichi o'chib yona boshlaydi. (Muzxona yoki Muzlatish kamerasidagi harorat normal holatga kelganda muzxona yoki muzlatish kamerasining harorat ko'rsatkichi o'chib yonishdan to'xtaydi. Agar harorat ko'rsatkichi bir necha soatdan so'ng ham

o'chib yonishdan to'xtamasa, xizmat ko'rsatish markaziga murojaat qiling.)

2 Kuchli muzlatish

Power Freeze (Kuchli muzlatish) tugmasini bosganingizda () indikatori yonadi va Sovutgich muzxonadagi mahsulotlarni muzlatish kerak bo'lgan vaqtini tezlashtirib beradi. Ushbu funksiya 50 soatga faollashtiriladi va muzxona indikatorini -23°C darajani ko'rsatadi. Ushbu funksiya avtomatik tarzda o'chadi. Power Freeze (Kuchli muzlatish) jarayoni tugagach, Kuchli muzlatish indikatorini o'chadi va muzxona oldingi harorat sozlamasiga qaytadi. Ushbu funksiyadan foydalanayotganingizda elektr quvvati sarfi ortadi. Ushbu funksiyani bekor qilish uchun Power Freeze (Kuchli muzlatish) tugmasini bosing.

Agar sizga ko'p miqdordagi oziq-ovqat mahsulotlarini muzlatish kerak bo'lsa, Power Freeze (Muzlatishni kuchaytish) funksiyasini 20 soat oldin faollashtiring.

3 Muzlatish kamerasi

Muzlatish kamerasi haroratini 1°C bilan 7°C o'rtasidagi kerakli darajaga o'rnatish uchun Fridge (Muzlatish kamerasi) tugmasini bosing. Boshlang'ich o'rnatilgan harorat 3°C va siz har safar Fridge (Muzlatish kamerasi) tugmasini bosganingizda harorat quyidagi tartibda o'zgaradi va harorat indikatorini kerakli haroratni ko'rsatadi.

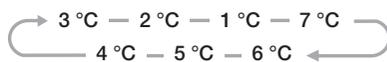

Vacation (Ta'til) funksiyasini faollashtirish uchun 3 soniya ushbu tugmani bosib turing. (A, B TUR)

4 Coolselect zonasi (Turbo)

< A TUR >

Cool Select (Salqinni tanlash) zonasi funksiyasini faollashtirish uchun 3 soniya ushbu tugmani bosib turing. Tezda sovutish ()

- Agar oziq-ovqat mahsulotlarini tezda sovutmoqchi bo'lsangiz, ularni Cool Select (Salqinni tanlash) zonasida saqlang va Quick Cool (Tezda sovutish) rejimini tanlang.
- Cool Select (Salqinni tanlash) zonasi oziq-ovqat mahsulotlarini 60 daqiqada sovutadi.
- Quick Cool (Tezda sovutish) rejimi nihoyasiga yetgach, Cool Select Zone tortmasi rejimni avtomatik ravishda Cool-ga (Salqin) o'zgartiradi.

Nol zonasi (**0°C**)

- Zero Zone (Nol zonasi) rejimini tanlaganingizda Cool Select (Salqinni tanlash) zonasi 0 °C darajaga sozlanadi.
- Juda tez buziladigan oziq-ovqat mahsulotlarini tanlash uchun Chill (Qattiq sovutish) funksiyasini faollashtiring.

Sovutish ()

- Cool (Sovutish) rejimini tanlaganingizda Cool Select (Salqinni tanlash) zonasi 2 °C darajaga sozlanadi.

< **B TUR** >

Muxzona ()

- Muxzonadagi umumiy harorat sozlamasiga qaramay Freeze (Muxzona) (-12 °C) rejimini tanlaganingizda. Ushbu funktsiya muzlatilgan sabsavotlar sarinligini uzoqroq saqlab qoladi.

Yengil muzlatish ()

- Sovutgichdagi umumiy harorat sozlamasiga qaramay Soft Freeze (Yengil muzlatish) (-5 °C) rejimini tanlaganingizda. Ushbu funktsiya go'sht va baliq sarinligini uzoqroq saqlab qoladi.

Sovutish ()

- Cool (Sovutish) rejimini tanlaganingizda Cool Select (Salqinni tanlash) zonasi 2 °C darajaga sozlanadi.

5 Vacation (Dam olish) rejimi

< **A, B TUR** >

Fridge (Muzlatish kamerasi) tugmasini 3 soniya bosib turing.

< **C TUR** >

Vacation (Dam olish) funksiyasini faollashtirish uchun Vacation (Dam olish) tugmasini bosing.

Uzoq muddatli ta'til yoki xizmat safari va yoki Sovutgichdan foydalanmoqchi bo'lmaganingizda Vacation (Dam olish) indikator () yonadi va Sovutgich elektr quvvati sarfini kamaytirish uchun haroratni 15 °C darajaga sozlaydi.

Vacation (Dam olish) funksiyasi faollashtirilganda muxzona bo'lmasi yoniq turadi.

Vacation (Dam olish) funksiyasi yoniq turgan holda muzlatish kamerasi haroratini sozlasangiz, Vacation (Dam olish) funksiyasi avtomatik ravishda o'chadi.

Vacation (Dam olish) funksiyasini qo'llashdan oldin muzlatish kamerasi bo'lmasidagi oziq-ovqat mahsulotlarini chiqarib olganingizga ishonch hosil qiling.

- Uzoq muddatli ta'til yoki xizmat safari va yoki Sovutgichdan foydalanishga ehtiyojningiz bo'lmaganida Vacation (Dam olish) funksiyasini tanlang.

6 Smart Eco tizimi

- Ushbu tasvircha () har doim yoniq turadi

va sovutgichdagi optimallashtirilgan energiya samaradorligini faollashtiradi.

- U qo'shimcha nazoratsiz ko'pgina sensorlar yordamida ichki va tashqi haroratni aniqlash orqali oziq-ovqat mahsulotlari sarinligini saqlaydi va energiya sarfini kamaytiradi.

7 ()

- Ushbu tasvircha yonadi va eshigi ochiq qolganda Sovutgich signal beradi hamda Sovutgich eshigi yopilgandan so'ng o'chadi. Sovutgich eshigi 2 daqiqadan ko'p ochiq qolganda Sovutgich ovoz chiqarib signal beradi va chirog'i yonib-o'cha boshlaydi.

MUZ HOSIL QILISH

MUZ YASAGICHNI BURISH

Muz kubchalarini yasash

Muz kubi idishini o'zingizga tortib, chiqarib oling. Idishni uning orqa tomonida ko'rsatilgan suv darajasining eng yuqorisiga yetguncha suv bilan to'ldiring.

Idishni qaytib joyiga tushiring va suz to'kilmaligi chorasini ko'ring.

Muz kublari hosil bo'lguncha kuting.

Muz kublarini chiqarib olish



Muz kublari saqlanadigan nov muz kublari idishi ostida ekaniga ishonch hosil qiling. Agar bo'lmasa, siljitiib joyiga tushiring.

Pishanglardan birini idish sekin buralguncha soat mili yurish bo'ylab qattiq aylantiring.

Natija : Muz kublari saqlash idishiga tushadi.

Agar zarur bo'lsa, 2-amalni idishning ikkinchi qismi uchun ham takrorlang. Saqlash idishini quyidagicha chiqarib olish:

- Uni avaylab ko'tarish
- Inu o'zingiz tomon tortish





Portlash xavfi

- Ichida muzlaydigan suyuqlik bor shisha idishlarni hech qachon muzlatkichda saqlab bo'lmaydi, chunki ichidagi suyuqlik muzlab qolganda shisha yorilib ketadi.



Ko'proq joy ochish uchun notekis muz yasagich va muz saqlash idishini olib qo'yishingiz mumkin. U issiqlik va mexanik xususiyatlarga ta'sir qilmaydi. Ushbu tortmalar olib tashlangandan so'ng muzlatilgan oziq-ovqat mahsulotlarini saqlash bo'limasining qayd etilgan saqlash hajmi qayta hisoblab chiqiladi.

SUV UZATGICHDAN FOYDALANISH (IXTIYORIY)

Suv uzatgich yordamida Sovutgich eshigini ochmay turib osongina muzday suv olishingiz mumkin.

Suvdonni ko'tarib chiqaring.

- Suvdonni ko'tarib chiqarish uchun uning ikki yonidagi quloqlaridan ushlang.
- Birinchi marta ishlatishdan oldin suvdonning ichini tozalang.

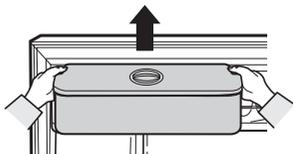

Ko'proq joy ochish uchun suvdonning suvini to'king, qopqog'ini butunlay olib tashlang, suvdonni qaytib joyiga qo'ying va undan oziq-ovqat mahsulotlari saqlash uchun foydalaning.

Suvdonni suv bilan to'ldiring va u barqaror holatda bo'lishini ta'minlang, suv chiqish joyi keng bo'lishiga imkon bering.

- 2,8 litr suv bilan to'ldiring. Agar suv bundan oshib ketsa, qopqoq yopilganda toshib ketishi mumkin.
- Suvdonni Sovutgich ichida turganda suv bilan to'ldirib bo'lmaydi.

1-usul.

Yumaloq qopqoqni mil yo'nalishida ko'tarib oching va suv bilan to'ldiring.

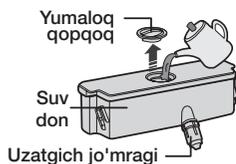

20_ ishlatish

2-usul.

Ulkan qopqoqni ko'tarib, ochib ushlab turib, suv bilan to'ldiring

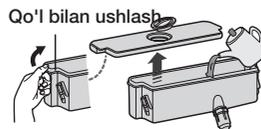

Suvdonni o'rnatgandan so'ng sovutgichni yoping.

- Eshik yopilgandan so'ng uzatgich jo'mragi tashqarida ekanini tasdiqlang.

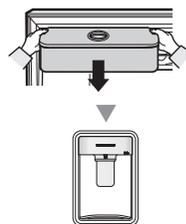

Suvdonni Sovutgich eshigiga qattiq qotiring.

Agar qotirilmasa, suvdon yaxshi ishlamasligi mumkin. Sovutgichdan suvdonsiz foydalanmang. Aks holda Sovutgich yaxshi ishlamasligi mumkin.



Suvdonga suvdan boshqa narsa solmang.

Suv chiqadigan joy ostiga stakanni qo'ying va stakan bilan uzatgich pishangini avaylab bosing.

Suv to'kilib ketish oldini olish uchun stakan uzatguch bilan bitta chiziqda ekaniga ishonch hosil qiling.



Qulflash qurilmasini "qulfni ochish"ga qo'ying.

Suv faqat Sovutgich ushbu sozlamada turganda uzatilishi mumkin.

Uzatgich pishangi

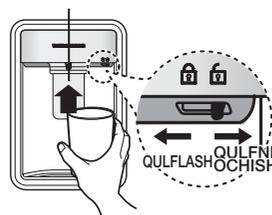

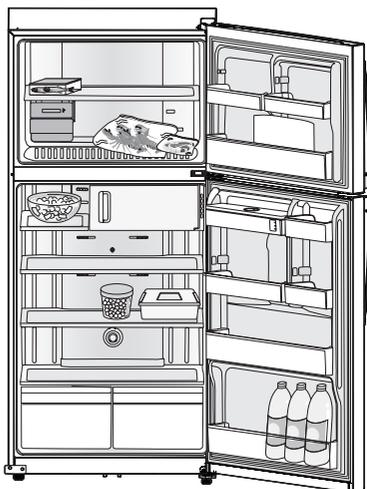

- Agar ancha vaqt bosqha joyga ketmoqchi bo'lsangiz, sovutgichni bo'shating va o'chirib qo'ying. Oshiqcha namni jihoz ichidan artib oling va eshiklarni ochib qo'ying. Bu yomon hid va mog'or pardo bo'lishi oldini oladi.
- Agar Sovutgichdan uzoq vaqt foydalanilmayotgan bo'lsa, uni tokdan uzib qo'ying.

SOVUTGICH AKSESSUARLARINI CHIQARIB OLISH

1. Dastlab muz idishini chiqarib oling, so'ngra muzxona tokchasining oldingi qismini ko'taring va uni oldinga tortib chiqaring.

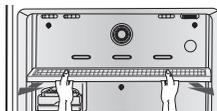

2. Sovutgich tokchasini ko'taring va oldinga tortib chiqaring.

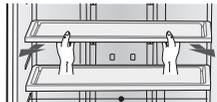

3. Savsavot idishi qopqog'ini ko'taring va oldinga tortib chiqaring. Savsavot qutisini sirg'ailb, yarmigacha chiqqunga qadar ko'tarib, oldinga torting.

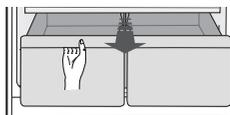

4. Suvdonni (ixtiyoriy) rasmda ko'rsatilgandek ko'tarib, oldinga torting.

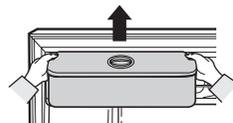

5. Past haroratni tezlashtirish dezodoratori ustidagi to'sinning chetini bosish bilan uni tortib chiqaring.

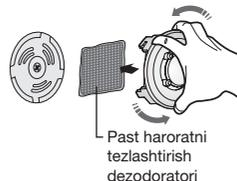

6. Eshikning himoya tutqichini ko'tarib, tortib chiqaring.

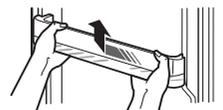

Aksessuarlarni chiqarib olishdan oldin ularning yo'lida hech qanday oziq-ovqat mahsulotlari turmaganiga ishonch hosil qiling. Imkoni bo'lganda ko'ngilsiz holat yuzaga kelmasligi uchun barcha oziq-ovqat mahsulotlarini chiqarib oling.



Ushbu mahsulotning eng yaxshi elektr quvvati tejamlorligiga erishish uchun tokchalar, tortmalar va savatlarni (21) sahifadagi rasmda ko'rsatilgan dastlabki holatida qoldiring.

SOVUTGICHNI TOZALASH



Tozalash uchun benzol, suyultirgich yoki Clorox™ (Gipoxloritning suv qo'shilgan eritmasi)dan foydalanmang. Ular jihoz yuzasini shikastlashi va yong'in chiqishi xavfini tug'dirishi mumkin.

Sovutgich elektr manbasiga ulog'lik turganida suv sepmang, bu tok urishiga sabab bo'lishi mumkin. Hayotingizga xavf tug'dirmasligi uchun sovutgichni benzol, suyultirgich yoki avtomobilni yuvish vositasi bilan tozalamang.

ICHKI YORITGICHNI ALMASHTIRISH



Yorug'lik diodi lampochkasini almashtirish uchun xizmat ko'rsatish muhandisiga murojaat qiling.

Nosozliklarni bartaraf qilish

MUAMMO	YECHIM
Sovutgich umuman ishlamayapti yoki harorat juda baland.	<ul style="list-style-type: none"> Elektr manbaiga ulash shnuri vilkasining to'g'ri ulanganligini tekshiring. Old panelda haroratni boshqarish to'g'ri o'rnatilganmi? Sovutgichga quyosh burlari tushib turibdimi yoki yaqin atrofda isitish manbalari mavjudmi? Sovutgichning orqa paneli devorga juda yaqin joylashtirilmaganmi?
Sovutgichdagi mahsulot muzlab qolgan.	<ul style="list-style-type: none"> Old panelda haroratni boshqarish eng sovuq haroratga o'rnatilganmi? Atrofdagi harorat juda pastmi? Ovqatni sovutgichning eng sovuq joyiga ko'p suyuqligi bilan saqlab qo'yganmidingiz?
G'alati tovushlar chiqaypti.	<ul style="list-style-type: none"> Sovutgichning qattiq, tekis pol yuzasiga o'rnatilganligini tekshiring. Sovutgichning orqa paneli devorga juda yaqin joylashtirilmaganmi? Sovutgichning orqasiga yoki tagiga boshqa buyumlar tushib ketmaganmi? Shovqin jihozning ichidagi kompressordan kelyaptimi? Sovutgichning ichidan chiqillagan tovush eshitilmoqda; bu – normal holat. Turli aksessuarlar bir-biriga tekkan yoki kengayganda bunday tovush paydo bo'ladi.
Sovutgichning old burchaklari va yon tomonlari iliq va kondensatsiyalanish hosil bo'la boshladi.	<ul style="list-style-type: none"> Kondensatsiyalanish hosil bo'lishini oldini olish uchun qurilmaning old burchaklariga issiqqa chidamli trubkalar o'rnatilgan. Atrofdagi harorat ko'tarilishi bilan bu doim ham samara bermasligi mumkin. Biroq bu odatdan tashqari hol emas. Namlik juda baland bo'lgan ob-havo sharoitlarida havo tarkibidagi namlik qurilmaning sovuq yuzasiga tekkanda sovutgichning tashqi yuzasida kondensatsiyalanish vujudga kelishi mumkin.
Sovutgichdan suyuqlikning qullagani eshitilmoqda	<ul style="list-style-type: none"> Bu Sovutgich ichini sovutuvchi sovutish vositasidir.
Sovutgich ichidan yomon hid kelaypti.	<ul style="list-style-type: none"> Oziq-ovqat mahsuloti aynib qoldimikan? Kuchli hidi bor oziq-ovqat mahsuloti (masalan, baliq) havo o'tmaydigan qilib o'ralganiga ishonch hosil qiling. Vaqtli-vaqti bilan sovutgichni tozalab turing va har qanday buzilgan va shubhali oziq-ovqat mahsulotlarini tashlab yuboring.
Jihoz devorlarida muz qatlami bor.	<ul style="list-style-type: none"> Havo chiquvchi teshiklar Sovutgich ichida saqlanayotgan oziq-ovqat mahsulotlarini bilan to'silib qolganmi? Havo almashishini yaxshilash uchun mahsulotlar orasida iloji boricha ko'proq joy qoldiring. Eshik to'liq yopilganmi?
Suv tomchilari jihozning ichki devori va sabzavotlar atrofida hosil bo'lmoqda.	<ul style="list-style-type: none"> Tarkibida suv ko'p bo'lgan ovqat namlik darajasi yuqori bo'lgan holda yopilmay qolgan yoki eshik uzoq vaqt ochiq qolgan. Oziq-ovqat mahsulotlarini o'ralgan yoki germetik konteynerlarga solingan holda joylashtiring.
Muxzona va sovutkichdagi chiroqlar yonmagan.	<ul style="list-style-type: none"> Muxzona va sovutkichning eshiklari 2 sekund yoki ko'proq vaqt davomida yonma-yon ochiq holda qolsa, chiroqlar qayta yonmasligi mumkin. Eshiklarni yopib, qayta oching.

22_ Nosozliklarni bartaraf qilish

Circuit diagram

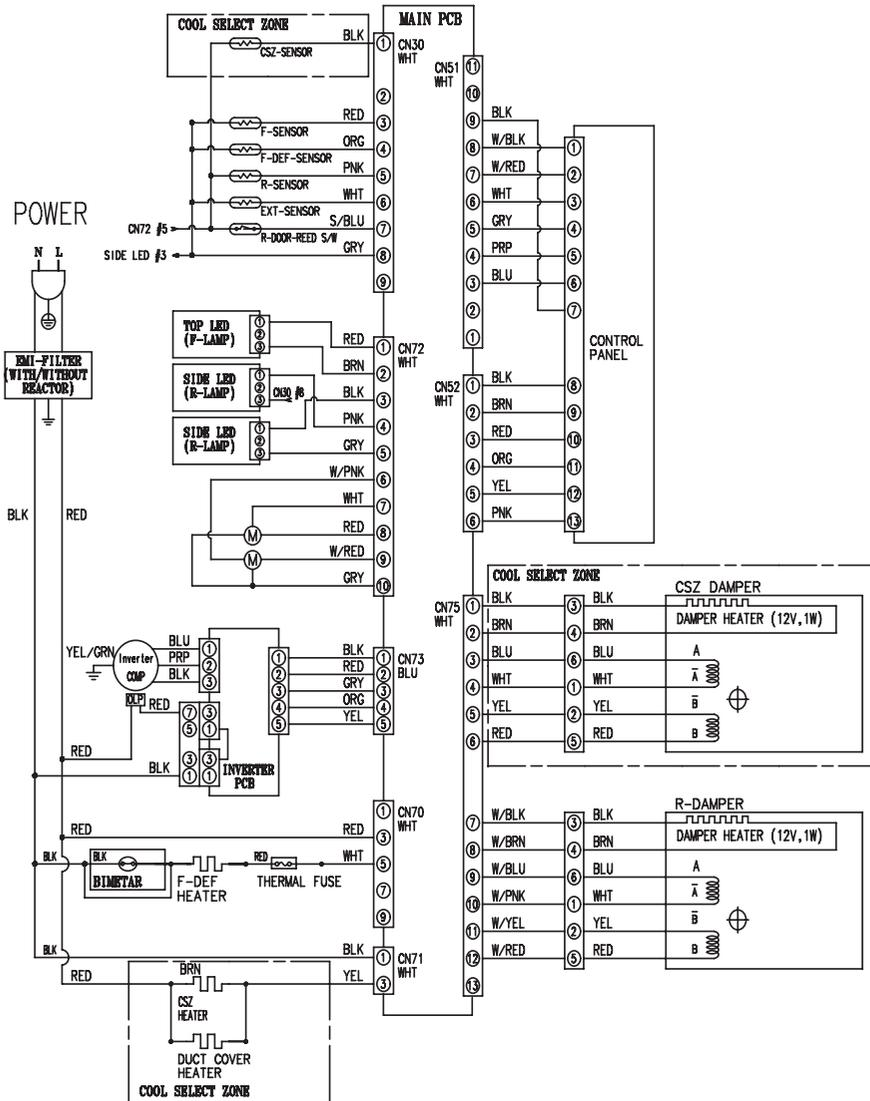

Atrofdagi xona haroratiga nisbatan cheklanishlar

Ushbu Sovutgich atrofidagi havo harorati passport yozuvida ko'rsatilgan haroratga mos bo'lganda ishlashga mo'ljallangan.

Sinf	Belgi	Xona harorati diapazoni (°C)
Kengaytirilgan mo'tadil	SN	+10 dan +32 gacha
Mo'tadil	N	+16 dan +32 gacha
Subtropik	ST	+16 dan +38 gacha
Tropik	T	+16 dan +43 gacha



Ichki haroratga sovutgichning joylashuvi, havo harorati va eshikning tez-tez ochilish singari omillar ta'sir qilishi mumkin. Ushbu omillar ta'sirini muvozanatlash uchun haroratni talab qilingan darajaga o'rnatish.

Ushbu sovutgichni to'g'ri chiqitga chiqarish (Elektr va elektronika jihozlari chiqindisi)

Uzbek



(Chiqindilarni ajratgan holda yig'ish tizimiga ega bo'lgan mamlakatlarga tegishli)

Mahsulot, aksessuarlar yoki bosma nashrlardagi ushbu markirovka ushbu mahsulot va uning elektron yordamchi qurilmalarining (masalan, zaryadlash qurilmasi, naushniklar, USB kabeli) xizmat muddatlarini o'tab bo'lganlaridan keyin boshqa maishiy chiqindilar bilan birgalikda chiqitga chiqarib bo'lmayligini ko'rsatadi. Keraksiz buyumlarni nazoratsiz tarzda chiqitga chiqarish tufayli atrof-muhitga yoki odamlarning salomatliklariga yetkazilishi mumkin bo'lgan zararlarning oldini olish uchun ko'rsatilgan elementlarni tashlab yuborilayotgan qurilmaning boshqa qismlaridan ajratib oling va moddiy resurslardan oqilona tarzda takroran foydalanishga ko'maklashish uchun ulardan qayta foydalaning.

Uyda foydalanuvchilar ekologik jihatdan xavfsiz tarzda qayta foydalanish uchun ushbu qurilmalarni qaeerda va qanday topshirish mumkinligi to'g'risida ma'lumotlar olish uchun o'zlari ushbu mahsulotni xarid qilgan chakana sotuvchiga yoki mahalliy hokimiyat ofisiga murojaat qilishlari kerak.

Biznes bilan shug'ullanuvchi foydalanuvchilar o'zlarining ta'minotchilari bilan bog'lanishlari va xarid shartnomasi qoidalari va shartlari bilan tanishishlari kerak. Ushbu mahsulot va uning elektron aksessuarlarini tashlab yuboriladigan boshqa tijoriy chiqindilar bilan birgalikda chiqitga chiqarmaslik kerak.

Butun dunyo bo'ylab SAMSUNG bilan bog'laning

Agar Samsung mahsulotlari to'g'risida savol yoki fikrlaringiz bo'lsa, SAMSUNG kompaniyasining xaridorlarga xizmat ko'rsatish markaziga murojaat qiling.

100-084 International Business Center, 107B, Amir Temur str., Tashkent, Uzbekistan

8-10-800-500-55-500 (GSM: 7799)

www.samsung.com/support



DA68-02636H-07